

**SPK 70002  
折臂式随车起重机  
KNUCKLE BOOM  
CRANE**





# 技术规格

## 产品描述

- 吊机基于轻量化设计理念，采用高强钢板，自重更轻，起重性能更强。
- 吊机最多能搭载八节液压伸缩臂，加上其强大的吊载能力可以适应多种工作环境。
- 连杆机构的应用，工作的效率更高同时也提高了起升性能。

可选配：过载保护，旋转支腿，多种辅具，散热器

## 技术参数

基本参数	SPK 70002B	SPK 70002C	SPK 70002D	SPK 70002E	SPK 70002F	SPK 70002G
液压伸缩臂数量	3	4	5	6	7	8
最大起重量	22800kg	20500kg	21500kg	20500kg	20200kg	19400kg
吊机自重	6093kg	6401kg	6798kg	7091kg	7314kg	7514kg
起重力矩	70.1T.M	70.1T.M	70.1T.M	70.1T.M	70.1T.M	70.1T.M
最大液压伸长	9.5m	11.5m	13.7m	15.8m	18.1m	20.4m
回转角度	∞	∞	∞	∞	∞	∞
泵排量	60-80 L/min	60-80 L/min	60-80 L/min	60-80 L/min	60-80 L/min	60-80 L/min
支腿跨距	R3X	8600mm	8600mm	8600mm	8600mm	8600mm

X: 液压支腿

# 起重力矩图

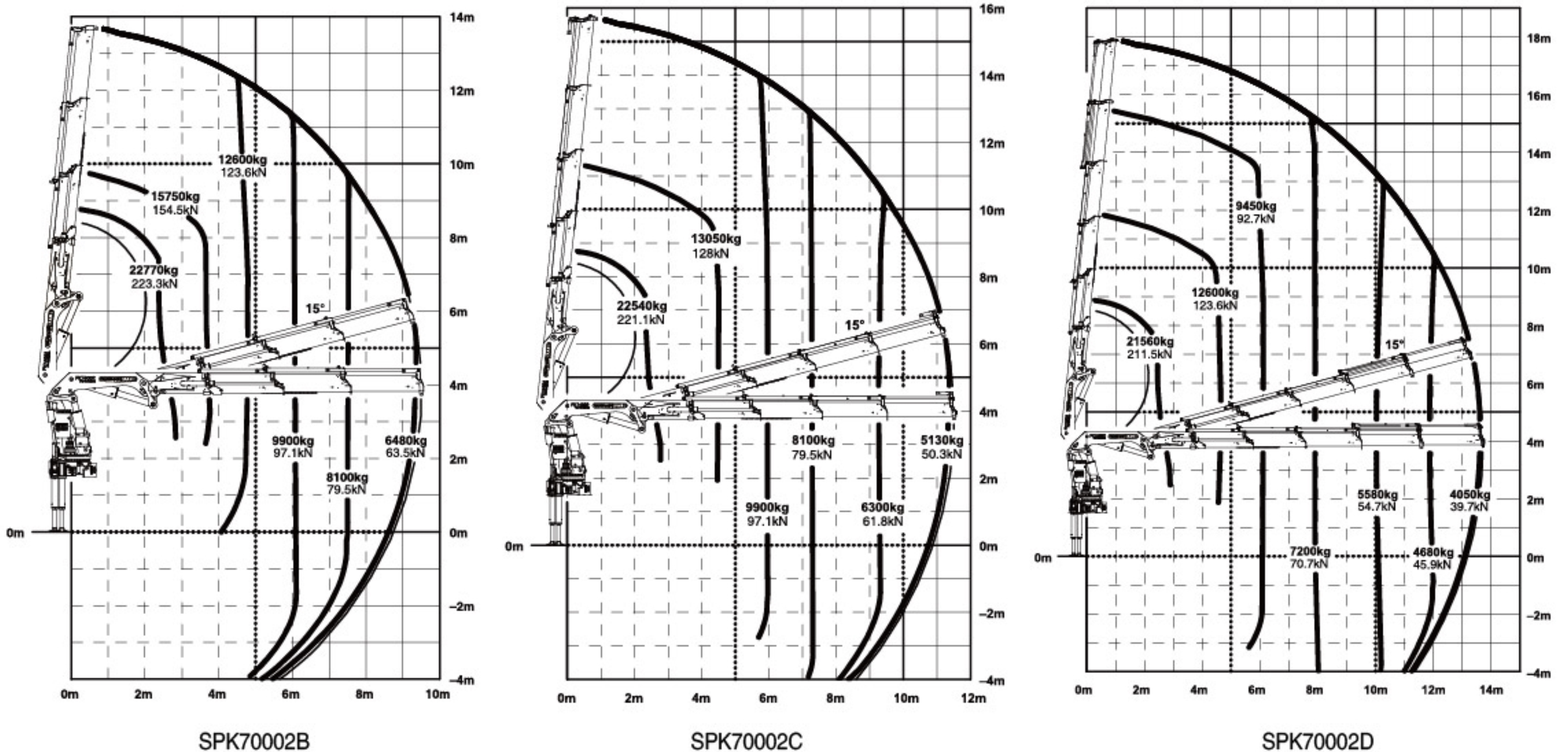

## NOTE

The above lifting height and boom angles are based on a straight (unladen) boom.  
 Allowance should be made for boom deflection under laden conditions  
 Lifting capacities must not exceed 85% of tipping load.



# 起重力矩图

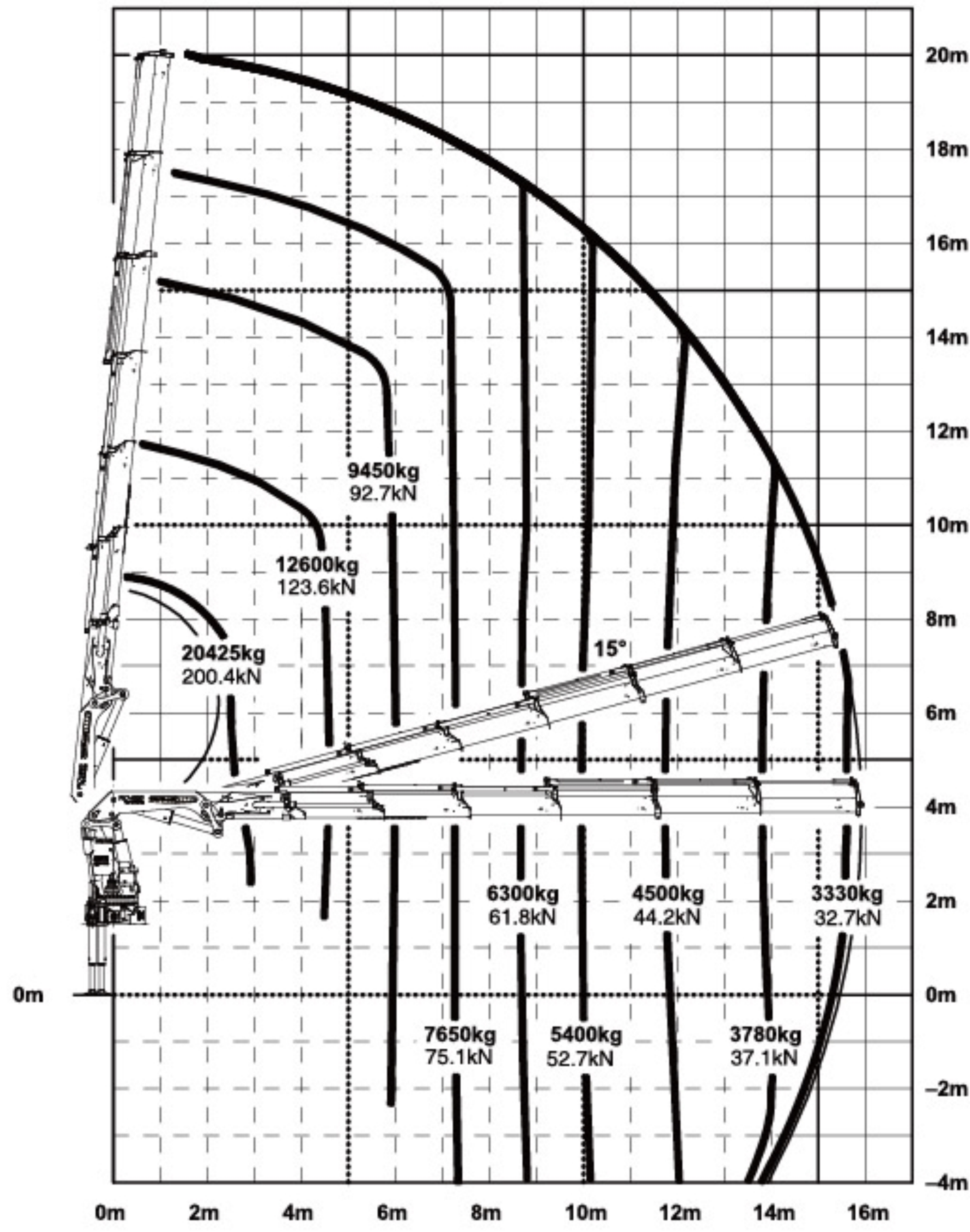

SPK70002E

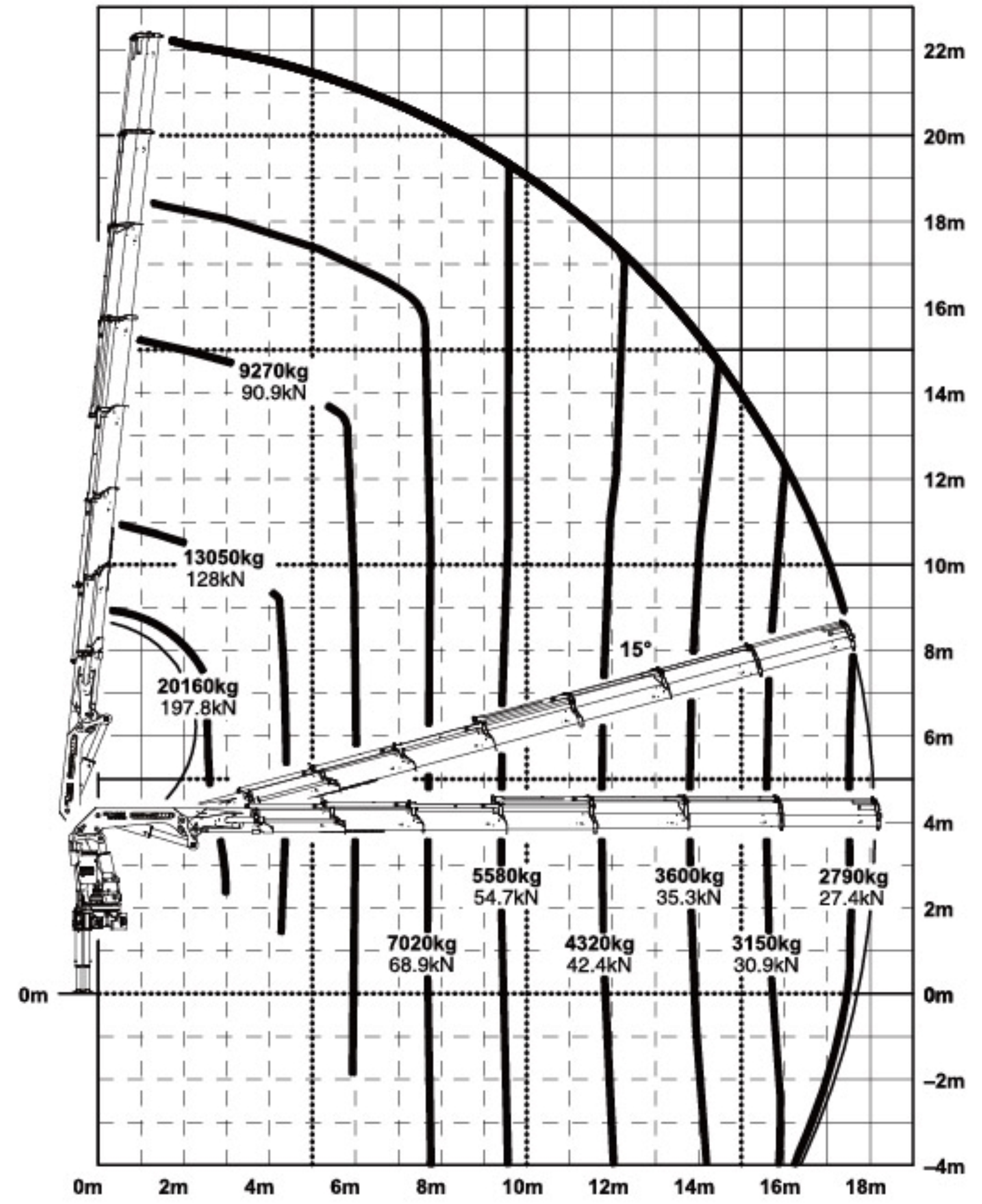

SPK70002F

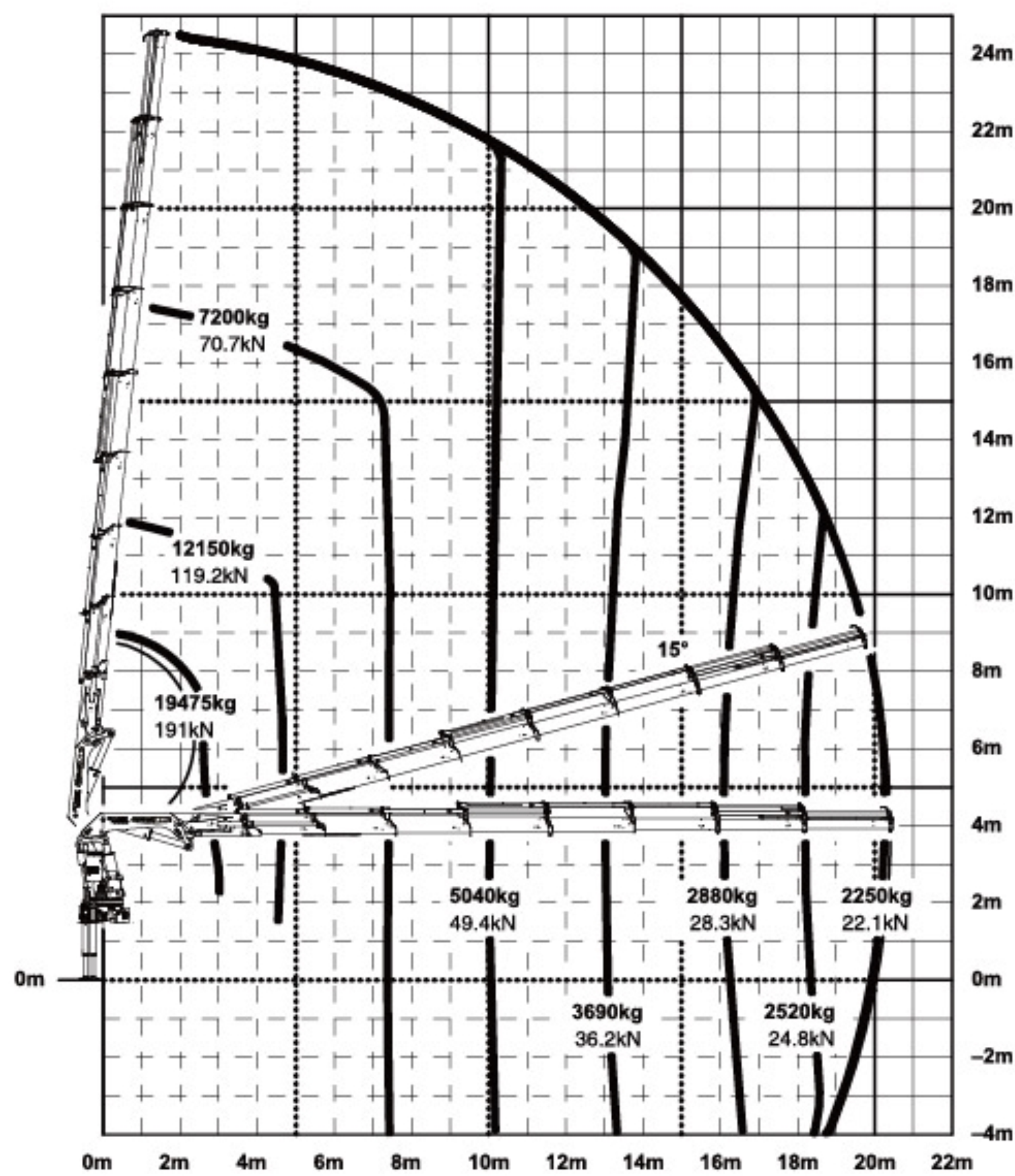

SPK70002G

**NOTE**

The above lifting height and boom angles are based on a straight (unladen) boom.  
 Allowance should be made for boom deflection under laden conditions  
 Lifting capacities must not exceed 85% of tipping load.



# 起重性能参数表

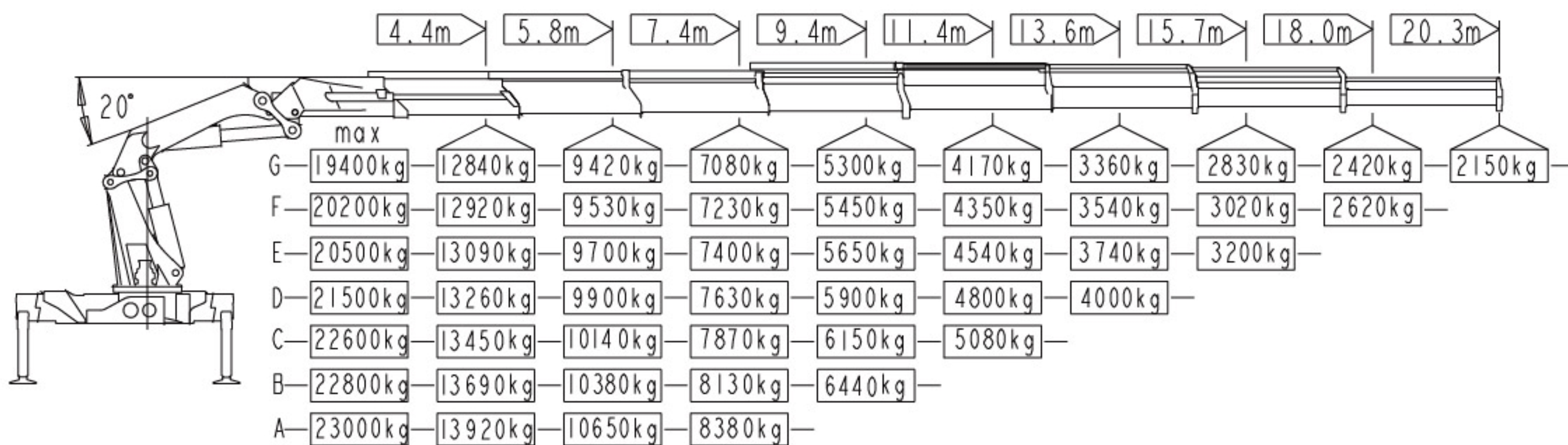

## 产品特点



### 品牌优势

—三一帕尔菲格采用和母公司帕尔菲格一致的设计和质量管理标准。



### 标配高压油滤

—配备高压油滤，提高油品清洁度，减少吊机故障，提高使用寿命。



### 超低自重

—先进的加工工艺和设计理念，加上高强度钢板的使用，在保证吊机起重能力的同时使自重更轻，增加客户载货量提升燃油经济性。



### 联动系统（部分具备）

—主臂与外臂间、在主臂与立柱之间存在联动系统，通过保持举升油缸与铰点的距离，实现最优几何结构，在吊臂伸直时举升力仍能100%保存。



### PALTRONIC 50 电控系统(部分具备)

—采用固体线路的总线控制系统，用于从吊机传感器收集信息，用户友好界面的显示器，向操作手显示吊机状态，机载诊断系统，可向服务及维修人员显示吊机问题，时时提醒操作手吊机负载状态，超载时报警停机。



### 进口液压系统

—使用与帕尔菲格相同的进口主阀、油缸等液压系统，品质保证



### 伸缩臂高速运动系统

—回油重新进入压力回路而不是流回控制阀，增加的液压使油缸运动更快，吊臂伸缩的再生液压回路。其可使吊臂伸缩速度增加30%。吊机运行更快，同时降低装载时间，提升效率。



### 丰富选配置置

—可根据客户需求原厂选配伸缩臂、飞臂、遥控、卷扬、辅具等，具备成熟设计方案，一机多用。



# 吊机尺寸

## 运输位置-遥控

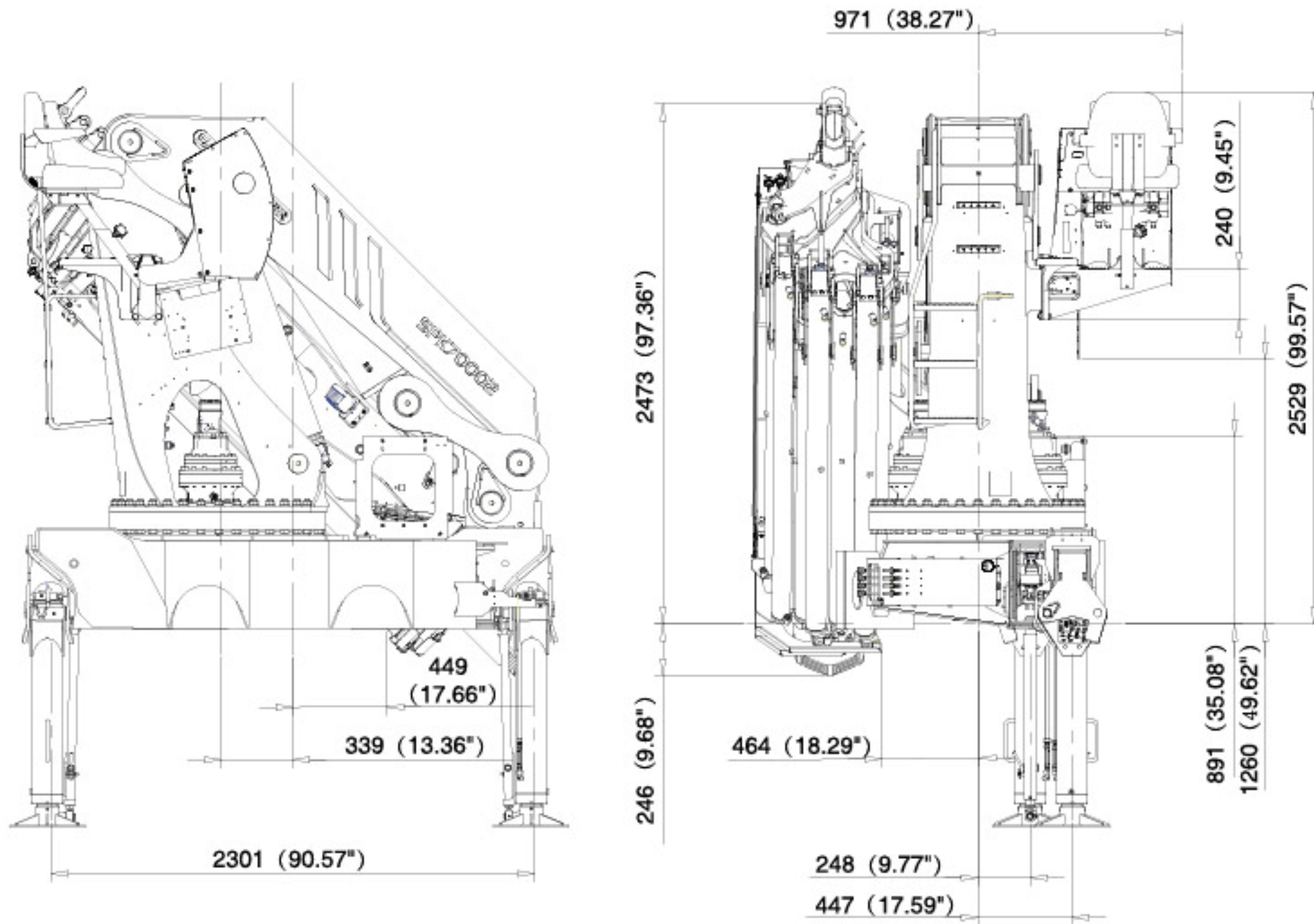

## 工作位置

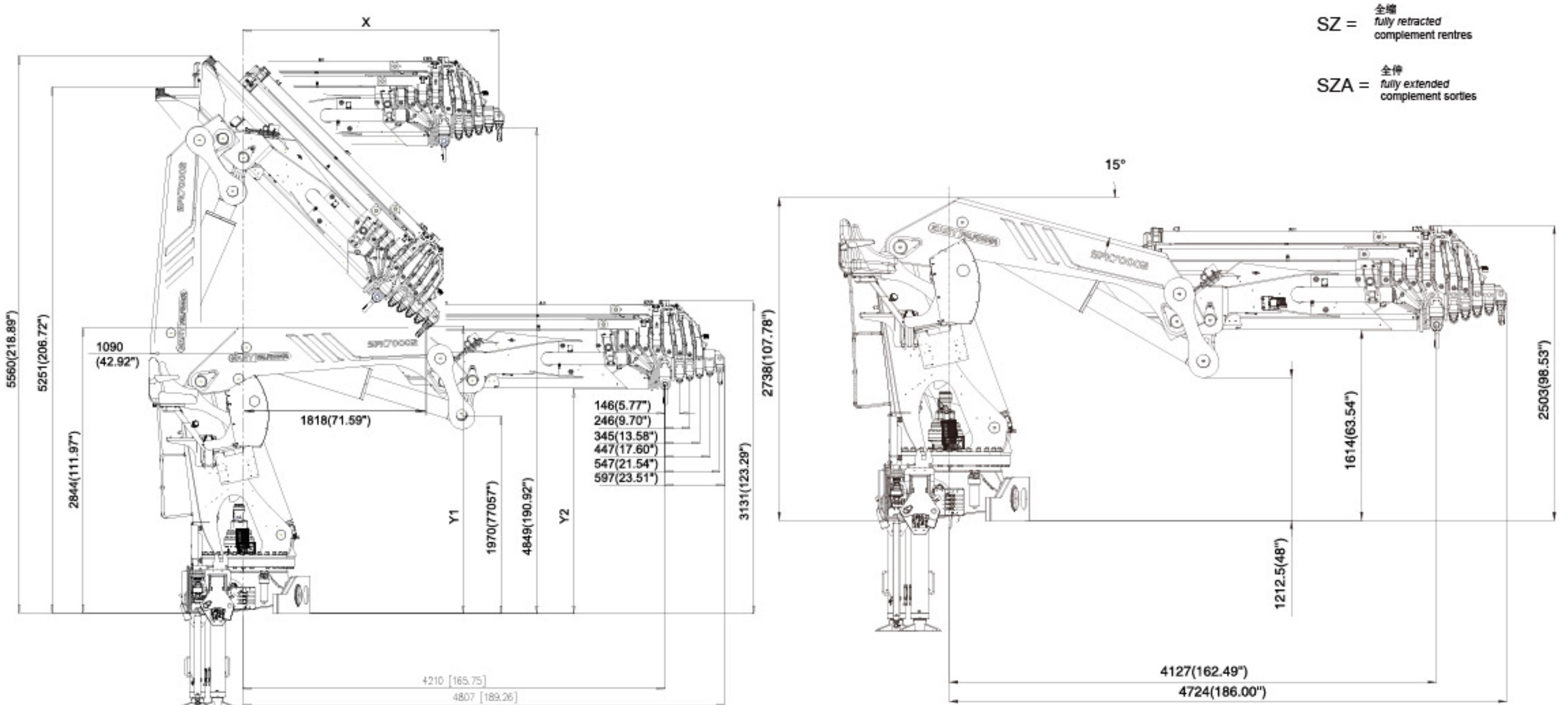



# 吊机尺寸

## 吊机支撑(DTS509SHA/03)

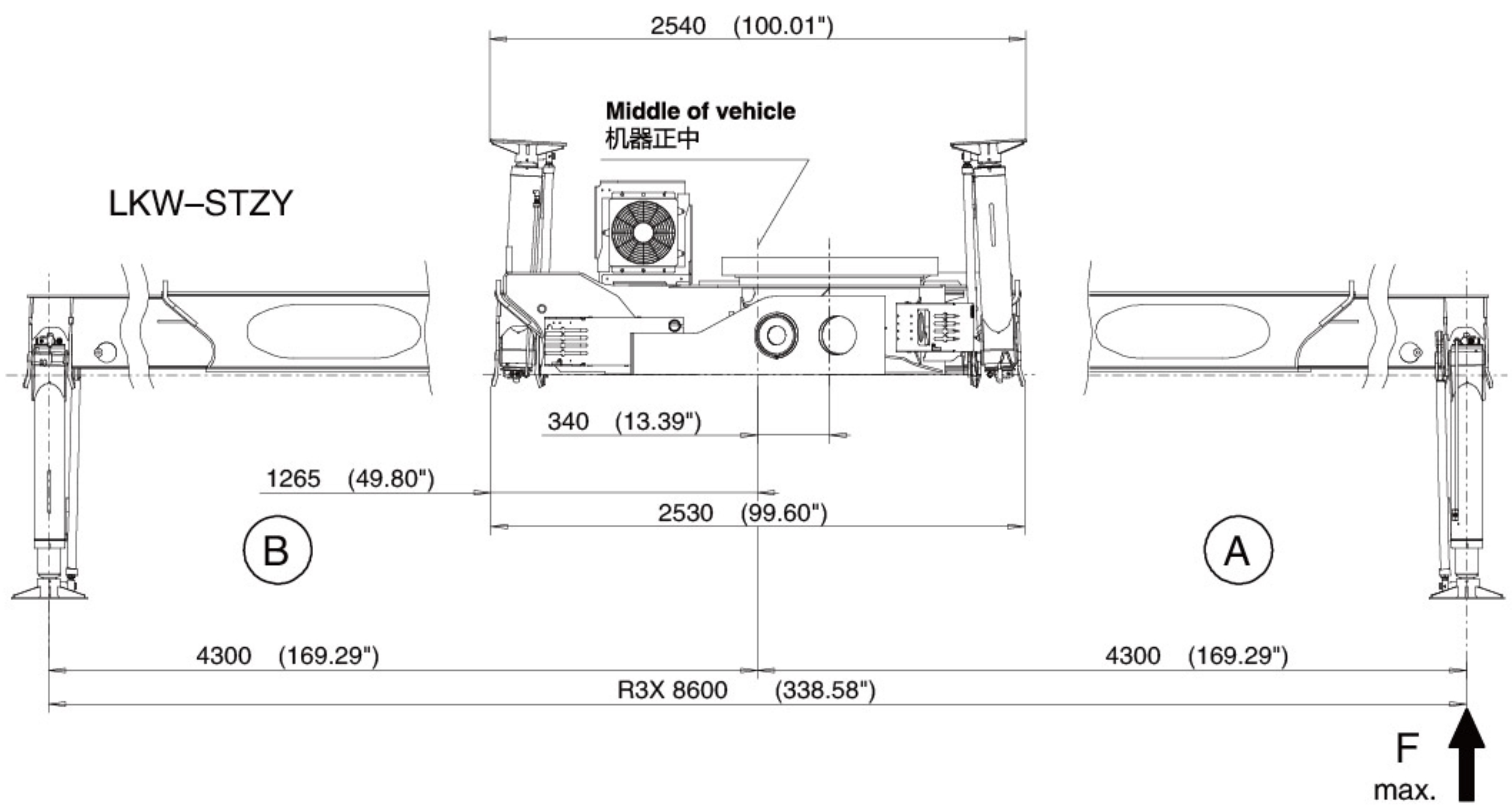
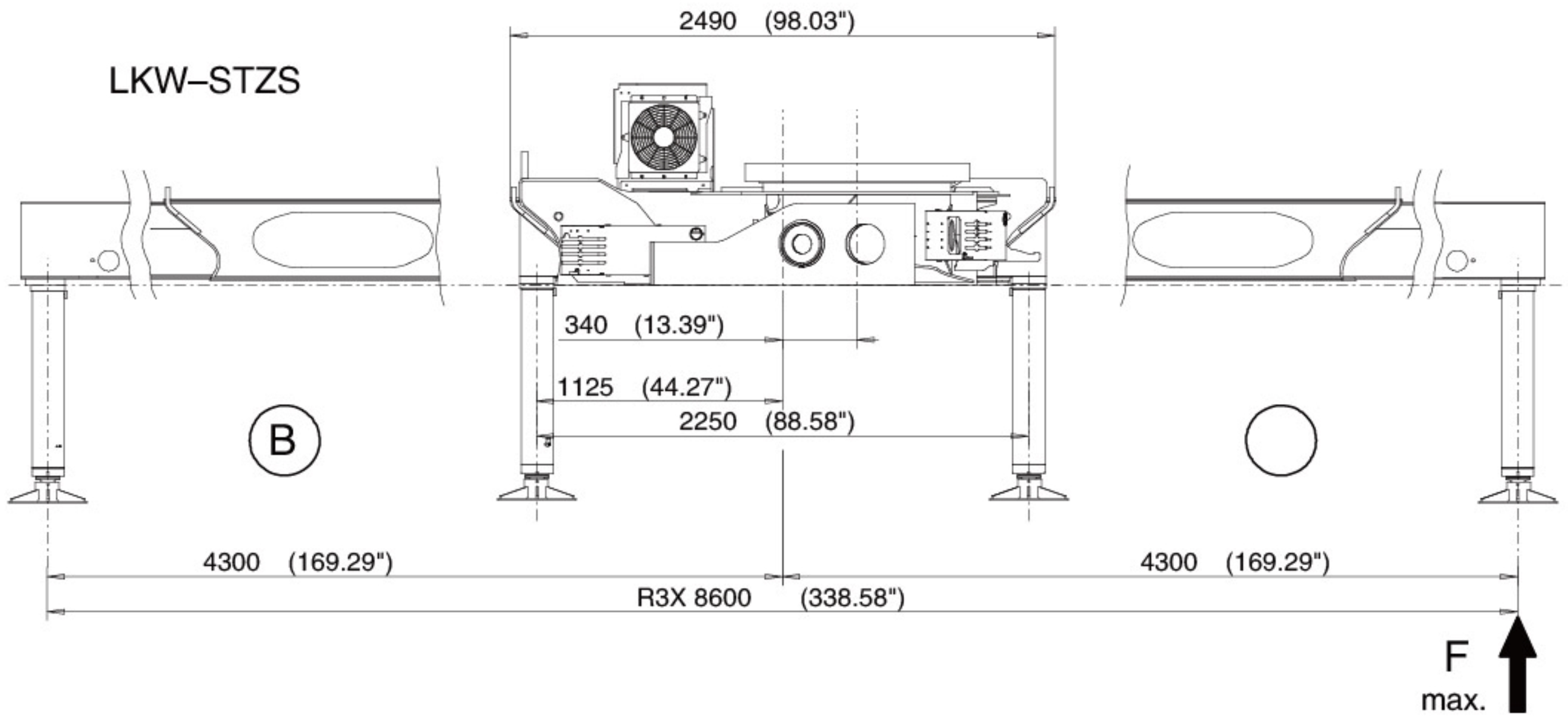



三一帕尔菲格折臂式随车起重机-SPK 70002

由于技术不断更新，材料配置和技术规范及产品配置如有更改，恕不另行通知。图片上的机器可能包括附加配置。  
未经三一帕尔菲格书面允许，不得擅自翻印、传播、使用手册中的图片及版式或修改本手册。

三一帕尔菲格特种车辆装备有限公司  
地址：江苏省如东县经济开发区黄河路189号  
邮编：226499  
售后服务热线：4008 835 318

<http://www.sanypalfinger.com/>