



SCC3500A-9

SANY CRAWLER CRANE

三一履带起重机



www.sanygroup.com

QUALITY CHANGES THE WORLD

推介书内的参数、图片和配置仅供参考，实际配置以实物为准。



01

INTRODUCE
04 / 整机优势

04

TRANSPORT DIMENSION
08 / 部件运输尺寸

02

OUTLINE DIMENSION
06 / 整机基本尺寸

05

SELF-ASSEMBLY PLAN
10 / 自装卸方案

03

MAIN PERFORMANCE
PARAMETERS
07 / 主要性能参数

06

MAIN CHARACTERISTICS
13 / 主要特性

07

CONFIGURATIONS
17 / 工况组合
H 工况
LJ 工况
FJh 工况
SFJH 工况

01 | 整机优势

Introduce



350t

最大额定载荷



2400t·m

最大起重力矩



84m

最长主臂



60m+60m

最长变幅副臂工况



24m+9m

标准盾构工况



24m/30m+9m

增强盾构工况

工况

- 227t: 桥梁H36@10m
- 156t: 连续墙H72@11m
- 91.9t: 钢结构LJ48+36@18m
- 228t: 标准盾构FJh24+9@10m
- 250t: 增强盾构SFJh30+9@10m

- 臂架与SCC3500A-6/7通用，标准10t配重，减少购车成本
- 塔臂上下节臂可组成盾构臂，减少臂架数量
- 带35t附加后配重，盾构工况性能升级

SCC3500A-9

SANY CRAWLER CRANE



02 | 整机基本尺寸

Outline Dimension

SCC3500A-9
单位:mm

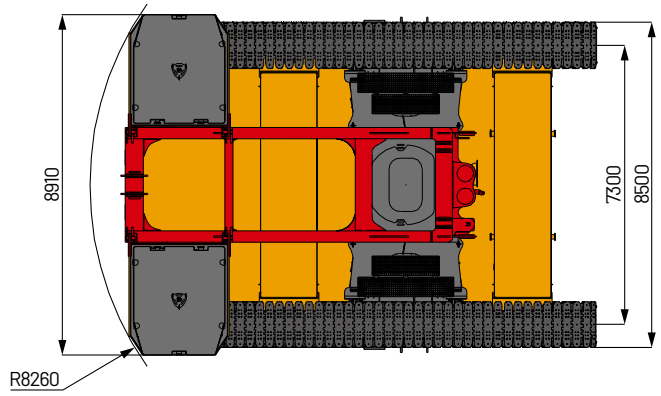
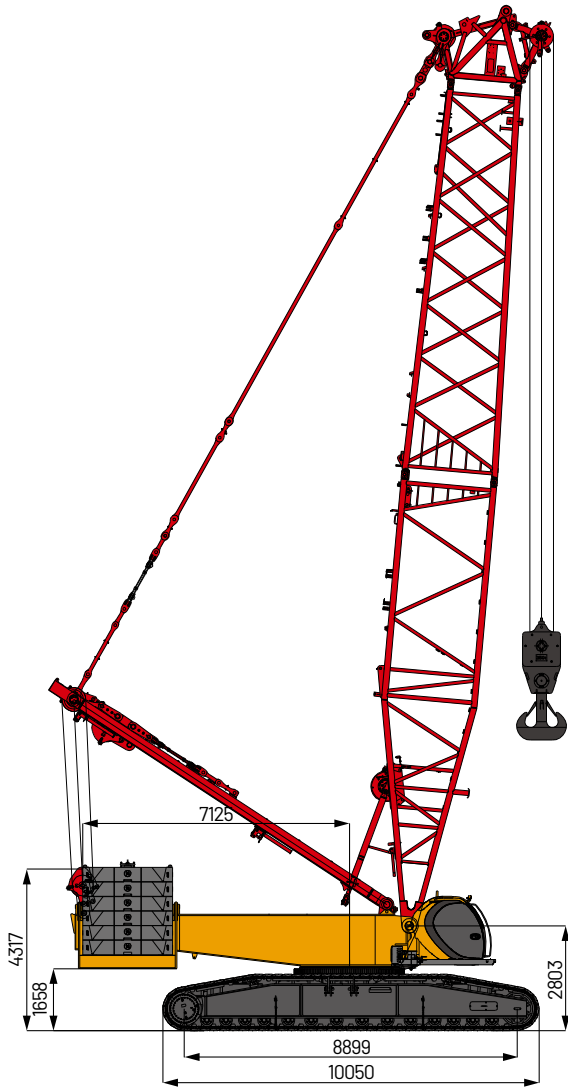

03

主要性能参数

Main Performance Parameters

项目	单位	参数
主臂工况		
最大起重量	t	350
最大额定起重力矩	t·m	2400
主臂长度	m	24~84
主臂变幅角	°	30~85
重型固定副臂工况		
主臂+固定副臂(盾构工况)	m	24+9/30+9
主、副臂夹角	°	20
变幅副臂工况		
最长主臂 + 最长变幅副臂	m	60+60
主臂变幅角	°	65~85
速度参数		
主(副)卷扬绳速(最外工作层)	m/min	0~132
主变幅卷扬绳速(最外工作层)	m/min	0~130
副变幅卷扬绳速(最外工作层)	m/min	0~136
回转速度	rpm	0~1.0
行走速度	km/h	0~1.0
爬坡能力	%	30
发动机		
输出功率	kW	247
额定转速	rpm	2000
运输参数		
最大单件运输重量	t	53
运输尺寸(长×宽×高)	mm	12000×3000×3100
其他参数		
整机质量(基本臂不含吊钩)	t	302
配重质量	t	40+140
平均接地比压	MPa	0.14

04 | 部件运输尺寸











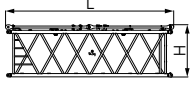
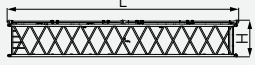
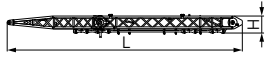

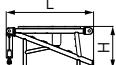
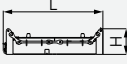
Transport Dimension

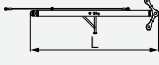
注释：零部件运输尺寸为示意图，未按比例绘制，所标尺寸为设计值，不包括包装。
重量为设计值，由于制造误差，可能稍有不同。

序号	名称	形状	长(m)	宽(m)	高(m)	单件重量(t)	数量
1	主机		14.60	3.00	3.40	54.0	1
2	履带		10.00	1.57	1.50	25.2	2
3	中央配重		5.89	1.70	0.37	10.0	4
4	后配重托盘		3.20	2.67	1.78	10.0	2
5	10t配重块		2.85	2.40	0.45	10.0	12
6	主臂下节臂 (含副变幅卷扬)		12.50	2.97	2.80	10.23	1
7	主臂变径节		10.80	2.97	2.78	4.15	1
8	主臂6m臂		6.23	2.97	2.77	2.31	2
9	主臂12m臂		12.24	2.97	2.77	3.695	4
10	加长臂		2.20	0.90	1.44	0.35	1
11	主臂臂头 (含滑轮组)		3.45	2.28	2.30	4.4	1
12	副臂上节臂		5.02	2.25	2.14	2.3	1
13	副臂下节臂		4.67	2.25	2.00	1.8	1
14	副臂3m臂		3.20	2.25	1.93	0.76	1
15	副臂6m臂A		6.20	2.25	1.93	1.17	1

04 | 部件运输尺寸

Transport Dimension

序号	名称	形状	长(m)	宽(m)	高(m)	单件重量(t)	数量
16	副臂6m臂B		6.20	2.25	1.93	1.2	1
17	副臂12m臂		12.20	2.25	1.93	2.2	3
18	前桅杆		10.85	1.50	0.79	1.9	1
19	后桅杆		10.20	2.10	0.76	2.52	1
20	附加后配重撑架		1.97	3.00	0.95	0.7	1
21	附加后配重托盘		2.85	2.85	0.76	15.0	1
22	10t配重块 (用于附加后配重)		2.80	2.40	0.39	10.0	2
23	盾构桅杆		4.70	2.10	0.25	0.9	1
24	起臂小车		2.56	1.74	1.00	1.0	1
25	350t 吊钩		3.26	1.51	1.02	6.64	1
26	260t 吊钩		2.93	1.18	1.02	4.8	1
27	200t 吊钩		2.49	1.20	0.89	3.69	1
28	160t 吊钩		2.64	0.94	1.02	3.02	1
29	100t 吊钩		2.48	1.02	0.51	2.13	1
30	50t 吊钩		2.30	1.00	0.45	1.7	1
31	16t 吊钩		1.10	0.53	0.53	0.9	1

05 | 自装卸方案

Self-assembly Plan

1 主机自装卸

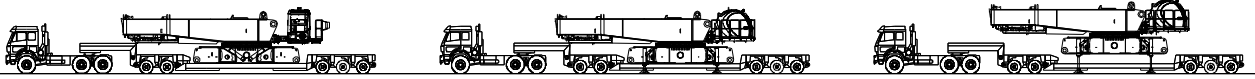

2 履带架自装卸

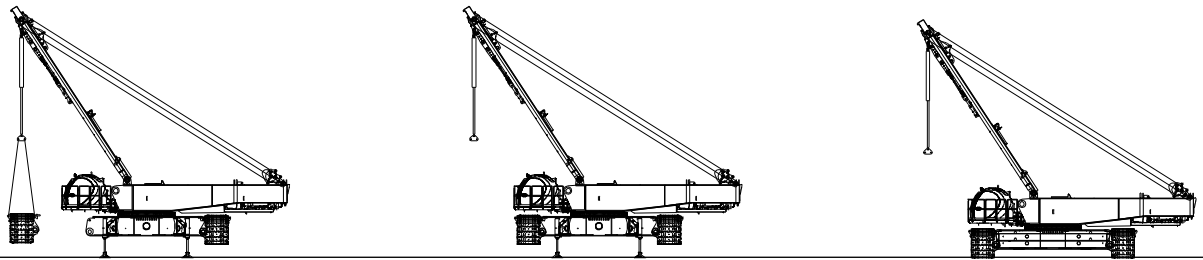
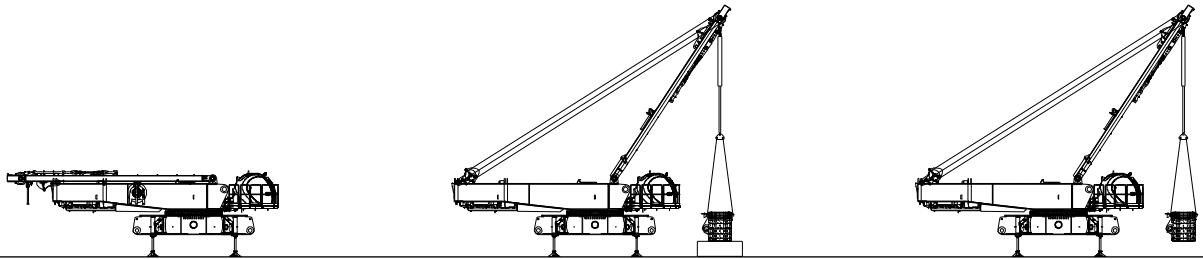

3 主臂下节臂自装卸

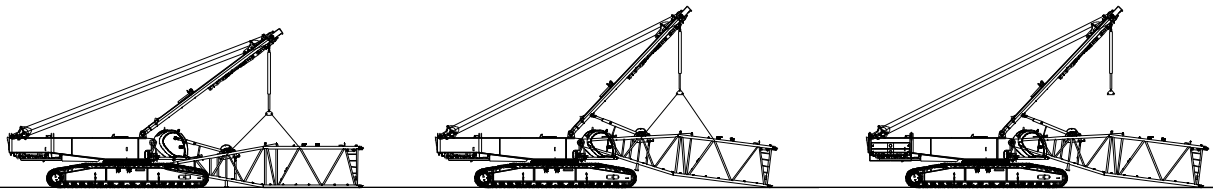

4 主臂安装示意图

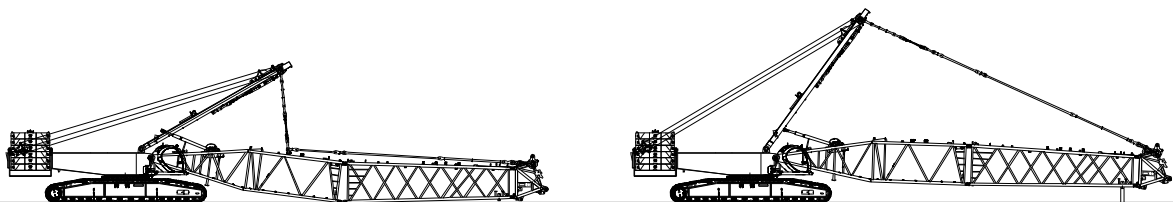

备注：自装卸油缸需另外选配

05 | 自装卸方案

Self-assembly Plan

5 变幅副臂工况臂架安装

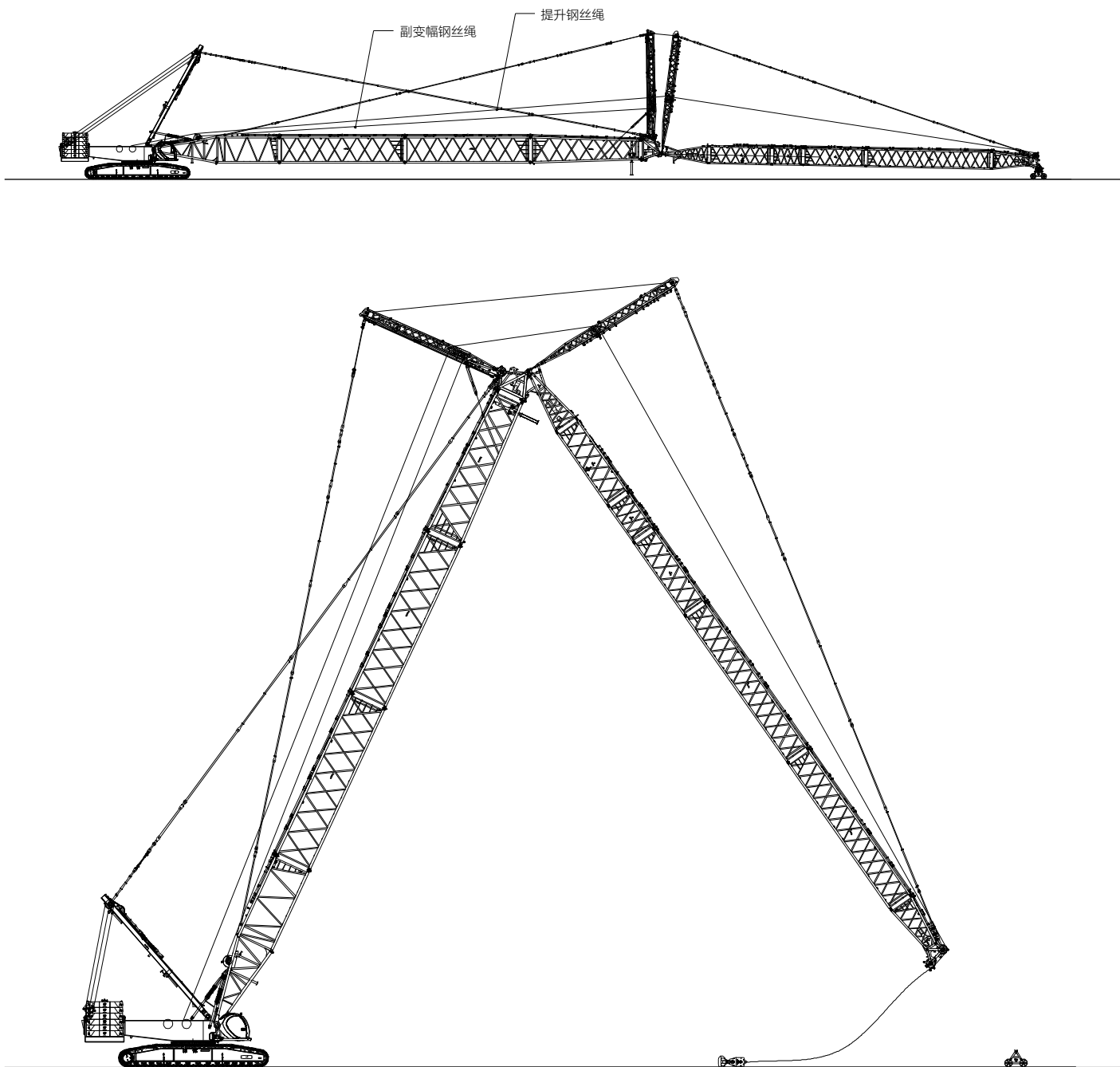

05 | 自装卸方案

Self-assembly Plan

6 盾构工况臂架安装

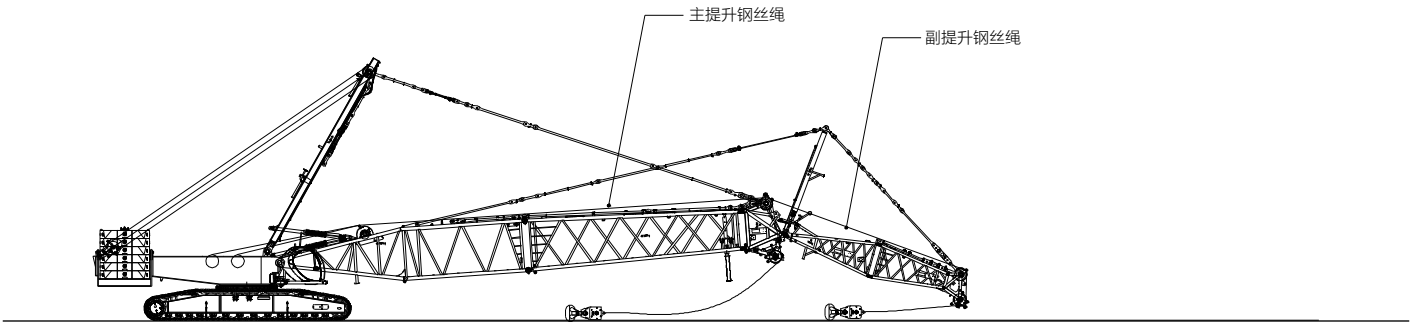
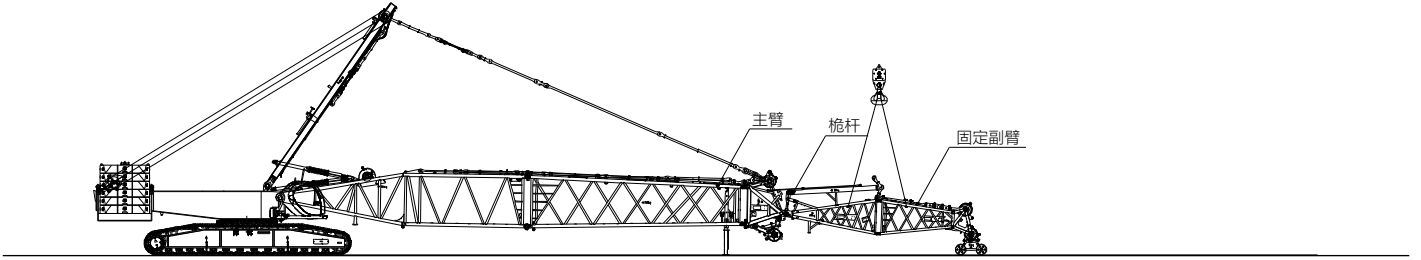

06

主要特性

Main Characteristics

1 产品规格

发动机

- 型号：潍柴WP10HG336E470柴油机；
- 类型：四冲程，水冷，直列6缸，直喷，涡轮增压，增压中冷。满足中国非道路第四阶段排放标准；
- 排量：9.5L；
- 额定功率：247kW/2000rpm；
- 最大扭矩：1600N·m/1200rpm-1400rpm；
- 冷却系统：温度可调节的加压水循环系统；
- 启动装置：24V-8.5kW；
- 散热器：铝制板翅式散热器芯体；
- 空气滤清器：干式空滤系统带有主滤芯、安全滤芯和阻力指示器；
- 手油门：档位式手油门；
- 燃油滤清器：带水寒宝；
- 蓄电池：2个12Vx180Ah容量电池，串联；
- 燃油箱：550L；
- 尿素罐：60L。

电气控制系统

- 采用三一自主研发第二代（SYIC-2）集成控制系统，集成度高，兼容性强，操作精准，算力可靠；
- 控制系统：由电源系统、发动机系统、主控制系统、力矩限制器系统、辅助系统以及安全监控管理系统等系统组成。系统网络之间采用J1939通用CAN2.0B总线通讯技术；
- 硬件系统：操作手柄具备柔性功能设置，可自定义手柄功能，可具备可调百分比调速，操作更加精准顺畅；线束使用注塑电缆，可抵抗5G震动冲击，防水等级满足IP67；
- 远程无线遥控系统：选配，集成整车主要操作功能，可实现快速拆装，配备显示器，实时监控设备主要动态参数；
- 智能技术：集成“智能交互、智能辅助、智能安全、智慧运营”四大控制技术，让操作更加简单快捷；
 - ① 智能交互：蓝牙音乐；
 - ② 智能辅助：一键支腿，一键穿绳，一键桅杆收放，直线行走，自动正向技术；
 - ③ 智能安全：臂架区域限制，柔性停车，工况智能识别，智能大小勾切换，接地比压检测，卷扬乱绳识别；
 - ④ 智能运营：天眼系统，预测性维护，超载管理。

液压系统

- 主泵：采用电比例控制，开式变量柱塞泵，为整机主执行元件提供油源；
- 齿轮泵：1个双联齿轮泵，用于油散马达及空调马达控制回路；
- 控制：主泵采用负载敏感控制，卷扬马达采用无级可调变量柱塞马达；
- 冷却方式：空冷热交换器，翅式内芯，采用多级冷却；
- 过滤器：大流量、高过滤精度过滤器，带旁通阀和发讯器，可提醒及时更换滤芯；
- 系统最大压力：主、副提升，主、副变幅及行走系统：35Mpa；
- 伺服压力：3.5Mpa；
- 液压油箱容量：500L。

主、副提升机构

- 泵、马达：双变量调速，高效节能。卷扬平衡阀、防溜钩技术结合，重物起落平稳；
- 卷扬制动器：常闭、内藏、湿式、弹簧加载片式制动器，弹簧力制动，油压解除；
- 变量液压马达驱动行星齿轮减速机来控制主、副提升的起升降落，同时具有良好的微动性，快速档可以实现主、副提升快速收放；
- 变量液压马达能根据电流调整排量来实现最大的卷扬速度；
- 选用高品质抗旋转钢丝绳，吊装安全性高，使用寿命长；
- 折线式铸造卷筒精度高、可靠性好，多层缠绕不乱绳；
- 选用袋式绳头使钢丝绳拆装方便、快捷。

主提升机构	最外工作层绳速	0~132m/min
	钢丝绳直径	φ26mm
	主提升钢丝绳长度	800m
	额定单绳拉力	15t
副提升机构	最外工作层绳速	0~132m/min
	钢丝绳直径	φ26mm
	副提升钢丝绳长度	390m
	额定单绳拉力	15t

变幅机构

- 包括：主臂变幅机构、副臂变幅机构；
- 各变幅装置采用折线式卷筒、由液压马达通过行星减速机驱动、可实现多种复合动作并具有良好的微动性。

主变幅机构	最外工作层绳速	0~130m/min
	钢丝绳直径	φ26mm
	主变幅钢丝绳长度	400m
副变幅机构	最外工作层绳速	0~136m/min
	钢丝绳直径	φ20mm
	副变幅钢丝绳长度	410m

回转机构

- 回转制动：常闭、内藏、湿式、弹簧加载片式制动器，弹簧力制动，油压解除；
- 回转系统带集成回转缓冲阀，具有自由滑转功能，回转启动和控制平稳，微动性卓越；
- 独特的回转缓冲设计，制动更平稳；
- 回转驱动：外啮合式回转驱动，可进行360°回转，最大回转速度1rpm。最大驱动压力可达27MPa；
- 回转支承：采用三排滚柱式外齿回转支承。

配重

- 采用三一大吨位履带起重机通用10t配重块，降低客户采购和使用的成本；全车配重均为10t/块，现场配备一台小吨位辅助吊即可；
- 采用中间臂和配重块的叠加组合方式进行转场，运输不超高，降低使用成本。

名称	数量	长(m)	宽(m)	高(m)	单件重量(t)
中央配重	4	5.89	1.70	0.37	10
主机后配重	12	2.85	2.40	0.45	10
主机后配重托盘	2	3.2	2.67	1.78	10

06

主要特性

Main Characteristics

1 产品规格

上车结构

- 高强度钢焊接框架结构，多道横梁支撑，零部件布局合理，便于维护检修。

驾驶室与控制

- 保时捷头盔式经典造型驾驶室搭配全新设计内饰及大面积玻璃窗，不仅独特美观，而且更大气、年轻。集成式三色灯与前照明LED大灯、18键EPAD控制、一键启停、三联智慧大屏、手机互联、语音控制、集成式收音机、无线充电等去按键化设计与集成式电气件新布局更符合人体工程学，给驾驶人员带来全新的操纵体验。冷暖空调、空气悬浮式座椅、可上仰25°操纵方式使得视野更开阔、操纵更舒适；
- 驾驶室配置：采用3个12.8寸组成的三联智慧可触摸大屏，可编程智能按键开关以及振动手柄，全新UI界面，人机交互更便捷；
- 扶手箱：全新设计，左、右扶手箱上安装操纵手柄及新布局电气开关，扶手箱可随座椅前后任意调节，操纵更便捷；
- 座椅：空气悬浮式座椅，可任意调节高度，带座椅连锁开关；
- 空调：冷暖空调，优化风道、风口；
- 视频监控系统可同时显示多个监视画面。可实现对卷扬机构钢丝绳缠绕情况、配重后方的状态及设备周围情况的实时监控。

行走驱动

- 两侧履带架采用独立的行走驱动装置。由行走马达通过减速机、驱动轮来实现整机直线行走、转向，具有自动换向功能；
- 行走速度：行走具有快慢速切换功能，最快行走速度可达1.0km/h；
- 爬坡能力：30%。

行走制动

- 内藏、湿式、弹簧加载片式常闭制动器，弹簧力制动，油压解除。

履带张紧

- 采用千斤顶推导向轮，通过调节垫片来调整履带的张紧度。

转向系统

- 可实现单腿转向和原地转向。

履带板

- 高强度合金铸钢履带板，寿命更长。宽度1.2m，数量81块×2。

支重轮

- 免维护支重轮。

支腿

- 下车支腿具备一键支腿调平功能，实时计算整车重心位置，一键控制支腿油缸动作，快速调平，方便拆卸履带转场运输，减少安装时间，提高效率。

主臂

- 主臂臂架为中间等截面，两端变截面的空间桁架式结构，钢管焊接，臂架顶部与根部用钢板加强，更有利于传递载荷；
- 主臂长度为24m至84m之间，6m递增；
- 组成：主臂下节臂12m×1，主臂变径节10.5m×1，主臂6m臂×2，主臂12m臂×4，主臂臂头1.5m×1。

变幅副臂与盾构臂

- 变幅副臂臂架为中间等截面，两端变截面的空间桁架式结构，钢管焊接，臂架顶部与根部用钢板加强，更有利于传递载荷；
- 变幅副臂长度为21m至60m之间，3m递增；
- 组成：副臂上节臂4.5m×1，副臂下节臂4.5m×1，副臂3m臂×1，副臂6m臂A×1，副臂6m臂B×1，副臂12m臂×3；可以安装在长度为36m~60m的主臂上；
- 9m盾构臂由变幅副臂上节臂与变幅副臂下节臂组成，满足一臂多用，提高产品性价比。

加长臂

- 加长臂采用焊接结构，通过销轴和臂头联接；
- 可满足主臂臂头和副臂臂头通用，用于副钩作业。

吊钩

- 下述7个吊钩为可选吊钩，非标配，具体以订货合同为准。

吊钩名称	最大吊重量 (t)	数量	滑轮数	单件重量 (t)
350t 吊钩	350	1	13	6.64
260t 吊钩	260	1	9	4.8
200t 吊钩	200	1	9	3.69
160t 吊钩	160	1	5	3.02
100t 吊钩	100	1	3	2.13
50t 吊钩	50	1	1	1.7
16t 球钩	16	1	-	0.9

注：

- 以上作业设备配置为全配置（除吊钩），具体配置以订货合同为准；
- 以上全部臂架与SCC3500A-6/7通用。

06

主要特性

Main Characteristics

2 安全装置

安装 / 工作模式切换开关

- 安装模式下，部分安全装置不起作用，以方便起重机安装；
- 工作模式下，所有安全限位装置均起作用。

紧急停止

- 紧急情况下，按下紧急停止按钮可以切断整机动力电源，停止全部动作。

力矩限制器

- 独立的完全由计算机控制的安全控制系统，力矩限制器能自动检测出起重机所吊载的重量、工作半径及起重臂所处的角度，并显示出额定载荷、实际载荷、工作半径以及起重臂角度。在正常操作情况下，可以智能判断并自动切断起重机危险方向动作，并且具有黑匣子功能，记录超载吊重信息；
- 构成：显示器、角度传感器、力传感器等。

主、副提升防过卷装置

- 由安装在上节臂上的限位开关、重锤等组成，防止起重钩过度提升。当起重钩提升到高度上限时，限位开关动作，蜂鸣器报警，同时故障指示灯闪烁，起重钩提升动作自动切断。

主、副提升防过放装置

- 由安装在卷扬上的动作触发装置与接近开关组成，防止钢丝绳过度下放。当钢丝绳放至最后三圈附近时，接近开关动作，系统通过蜂鸣器报警、在显示器上显示报警信息，自动切断卷扬的下放动作。

操纵解除

- 拉起司机室座椅右侧的功能锁定杆或操作人员离开座椅，所有操纵手柄不起作用，可以避免因上下车时身体碰撞而产生的误操作。

变幅卷筒锁定装置

- 设有变幅锁定开关，当不需要变幅卷扬动作时可以锁定，避免手柄误操作；变幅卷扬棘爪可随手柄自动开合，手柄回中位时，棘爪自动锁定卷筒，确保臂架在非工作状态安全停放。

防雷击保护装置

- 包括防雷接地装置与电涌保护装置，可有效防止雷击时，对电气系统元器件的伤害与对工作人员的伤害。

起重臂限位装置

- 当起重臂的仰角达到最大设定角度时，蜂鸣器报警、起臂操纵被截止。此保护功能由力矩限制器、行程开关双级控制。

起重臂防后倾装置

- 主臂采用弹簧防后倾结构，其压缩量越大，防后倾力越大。防后倾弹簧最大输出力38t；
- 变幅副臂后桅杆有一对机械防后倾装置，防止桅杆后倾并张紧后桅杆拉板；
- 变幅副臂在达到与主臂的夹角过小时，由防后倾油缸装置防止其后翻，防后倾油缸额定压力31.5MPa。

起重钩防脱卡

- 起重钩上均设有防止钢丝绳脱落的挡板。

三色负载警示灯

- 负载警示灯分绿、黄、红三种颜色，同步显示实时负载；
- 当实际载荷小于额定载荷的90%时，“绿色”灯亮；当实际载荷大于额定载荷90%而小于100%时，“黄色”灯亮，预警灯闪亮并发出断续报警声；当实际载荷达到额定载荷的100%之时，“红色”灯亮，预警灯闪亮并发出连续报警声；当实际载荷达到额定载荷的102%时，系统自动切断起重机向危险趋势的运行。

工作警示灯

- 开机上电状态即可持续闪烁，对设备周边起到警示作用。

06

主要特性

Main Characteristics

2 安全装置

回转及行走警报

- 回转及行走时，报警喇叭按一定频率鸣叫，对起重机周围的人员进行警示提醒，可以通过显示器关闭。

照明灯

- 配置司机室前方近光灯、司机室内照明灯、尾部照明灯、卷扬照明灯等LED照明设备，有效提高夜间施工能见度。

后视镜

- 司机室右侧配置后视镜，转台尾部配置摄像头，方便监控整机后部状况。

航标灯

- 安装在臂架顶部，臂架高空指示。

主动安全控制技术

- 根据臂架长度自动降低回转速度，更安全；
- 柔性安全保护，接近安全限位条件时柔性降低动作速度，更稳定可靠；
- 实时监控液压油温，根据液压油温进行动作速度限制，有效保护液压元器件；
- 人机界面可选择此保护功能有效或无效，更人性化。

风速仪

- 安装在臂架顶部，实时监测风速，并将数据传送至司机室，在显示器上显示。

电子水平仪

- 在显示器上实时显示起重机的倾斜角度，超出设定值时自动报警，警示操作者。

座椅连锁

- 操作人员离开座椅，所有操纵手柄不起作用，可以避免因上下车时身体碰撞而产生的误操作。

发动机功率极限载荷调节及失速保护

- 控制器对发动机功率进行监控，防止发动机憋车及失速。

发动机状态监控

- 可以显示发动机冷却水温、燃油量、累计工作时间、机油压力、发动机转速、蓄电池充电状况、电压等。

安全监视系统

- 三联屏可外接 8 个摄像头，并自带一路内置摄像头。可实现各个机构的实时监控。可存储 72 小时所有摄像头的视频录像；
- 故障自诊断系统可以根据故障代码方便地排除故障；
- 黑匣子可以将司机的操作及设备的运行数据记录下来。并可根据设备的实际运行情况，对设备的剩余使用情况和寿命进行分析。

07 | 工况组合

Combination

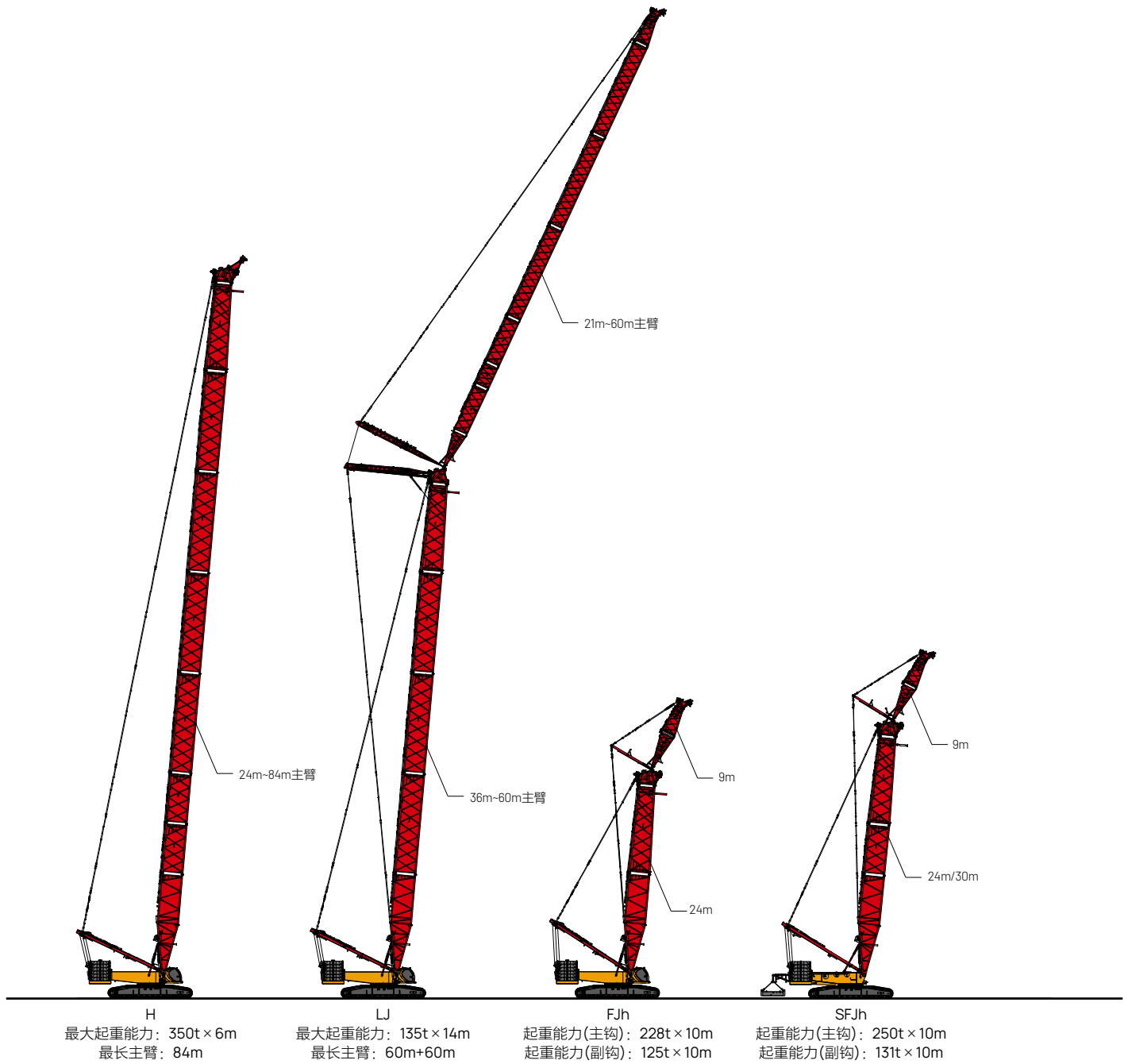

工况	臂架组合	臂长
H	主臂	84m
LJ	主臂+变幅副臂	60m+60m
FJh	主臂+重型固定副臂	24m+9m
SFJh	主臂+重型固定副臂 (带附加后配重)	24m/30m+9m

注: 以上仅为工况吊载示意图

07 | 工况臂架组合

主臂H工况

臂长 (m)	中间臂节	
	6m	12m
24	-	-
30	1	-
36	-	1
42	1	1
48	-	2
54	1	2
60	-	3
66	1	3
72	2	3
78	1	4
84	2	4

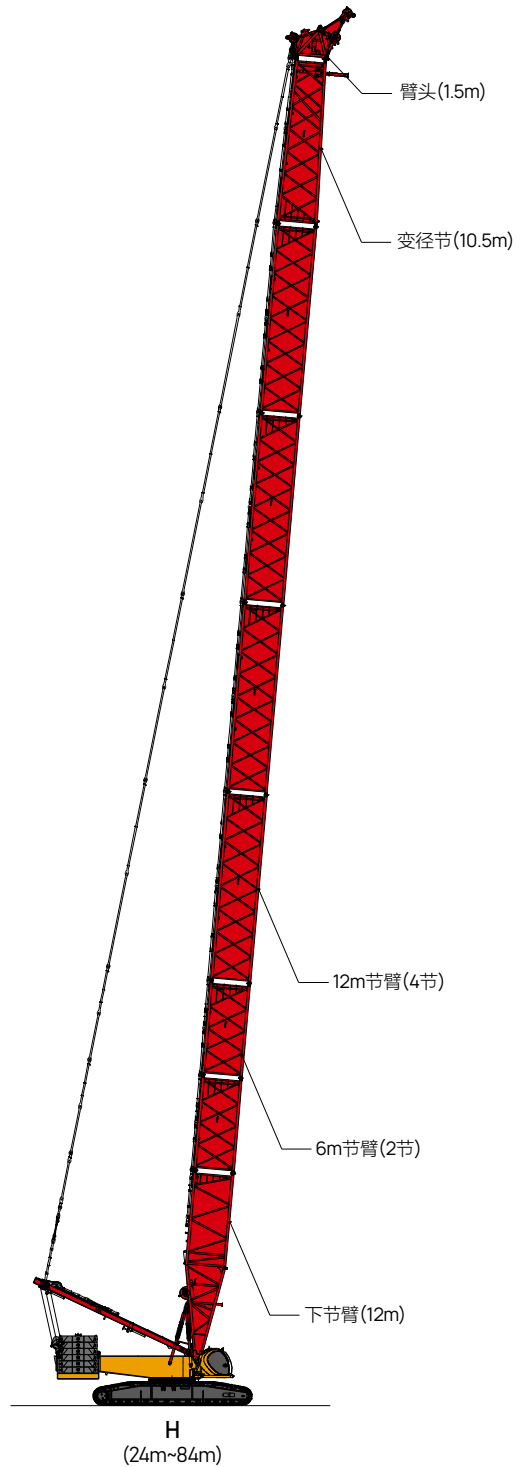

07 | 工况作业范围图

主臂H工况

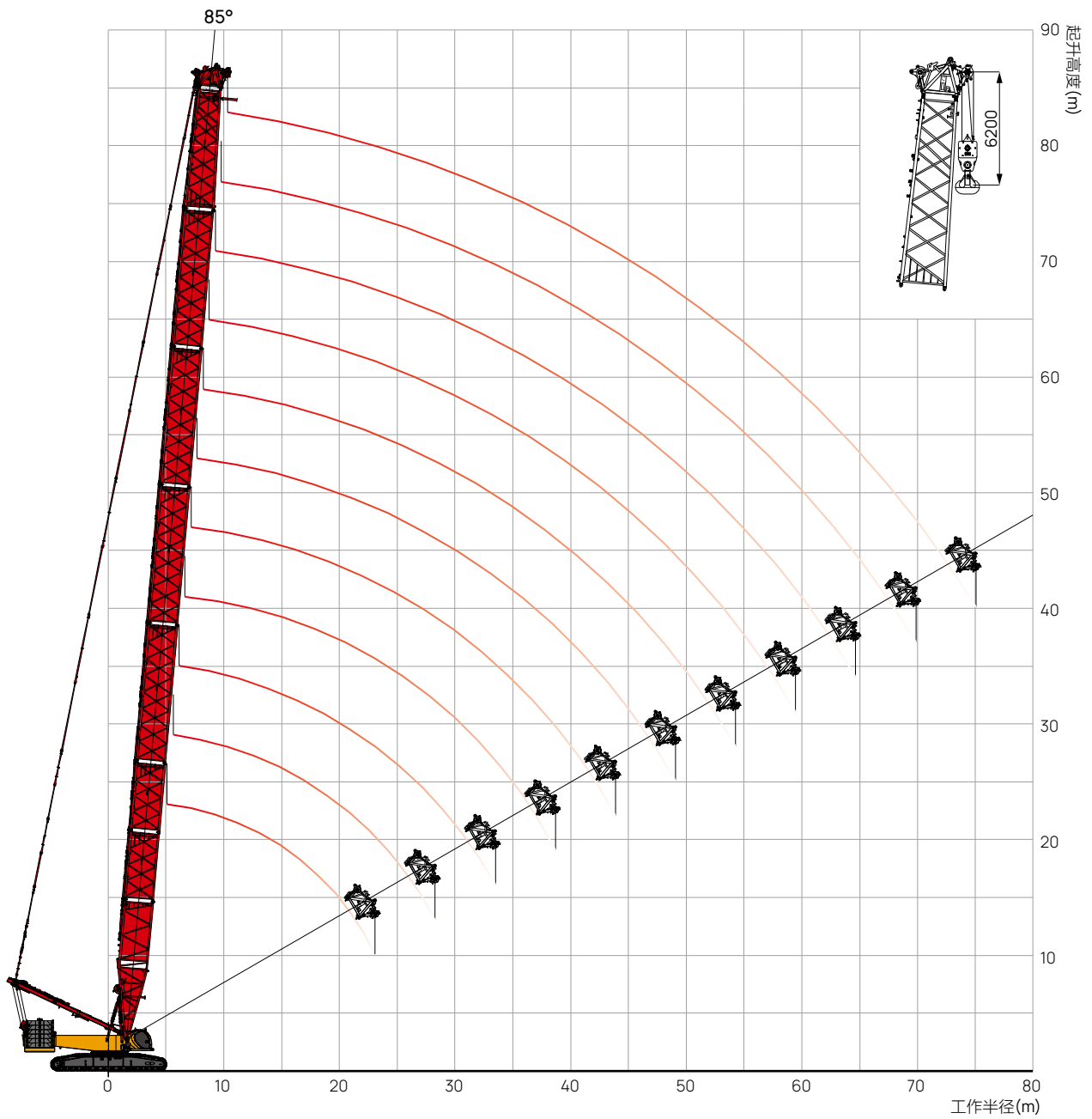

07 | 工况臂架组合

主臂H工况

单位:t

m	主臂长度 24~84m, 后配重 140t, 中央配重 40t											m
	24	30	36	42	48	54	60	66	72	78	84	
6	350											6
7	334	333	333	276								7
8	294	293	293	272	260	230						8
9	262	262	257	243	231	219	208	190				9
10	240	234	227	216	206	196	187	179	165	144		10
11	214	213	203	194	185	177	170	163	156	142	109	11
12	194	192	184	176	168	161	155	149	143	138	109	12
14	148	160	154	148	142	137	132	127	123	118	109	14
16	122	122	131	127	122	118	114	110	107	103	100	16
18	103	103	103	111	107	103	100	97.4	94.3	91.2	88.5	18
20	89.7	89.7	89.7	89.3	95.4	92.3	89.5	86.7	84	81.3	78.9	20
22	78.5	78.5	78.5	78.1	77.8	82.7	80.3	77.8	75.4	73	70.9	22
24		69.6	69.6	69.2	68.9	68.2	72.6	70.3	68.2	66	64.1	24
26		62.2	62.3	61.8	61.5	60.9	65.8	64	62	60	58.3	26
28		56	56.1	55.7	55.4	54.7	54.3	58.5	56.7	54.8	53.2	28
30			50.9	50.5	50.2	49.5	49.1	48.5	52	50.3	48.8	30
32			46.4	46	45.7	45.1	44.6	44	47.7	46.3	44.9	32
34				42.1	41.8	41.2	40.7	40.1	39.6	42.7	41.4	34
36				38.7	38.4	37.7	37.3	36.7	36.1	35.5	38.3	36
38				35.6	35.4	34.7	34.3	33.7	33.1	32.5	35.5	38
40					32.7	32	31.6	31	30.4	29.8	29.3	40
44						27.4	27	26.4	25.8	25.2	24.7	44
48						23.6	23.2	22.6	22.1	21.4	20.9	48
52							20.1	19.5	18.9	18.2	17.8	52
56								16.8	16.2	15.5	15.1	56
60									13.9	13.2	12.8	60
64									11.9	11.2	10.8	64
68										9.4	9	68
72											7.4	72

注释:
 1. 实际起重量必须从本表的额定起重量中减去吊钩、吊具及缠绕在吊钩及臂头上的钢丝绳重量。
 2. 表中所示额定载荷是在水平坚硬土壤地面、重物被缓慢平稳吊起时的值。

07 | 工况臂架组合

变幅副臂LJ工况

副臂长度 (m)	中间臂节			主臂长度 (m)	主臂角度 (°)
	3 m	6 m	12 m		
21	-	2	-	36~60	65~85
24	1	2	-	36~60	65~85
27	-	1	1	36~60	65~85
30	1	1	1	36~60	65~85
33	-	2	2	36~60	65~85
36	1	2	1	36~60	65~85
39	-	1	2	36~60	65~85
42	1	1	2	36~60	65~85
45	-	2	2	36~60	65~85
48	1	2	2	36~60	65~85
51	-	1	3	36~60	65~85
54	1	1	3	36~60	65~85
57	-	2	3	36~60	65~85
60	1	2	3	36~60	65~85

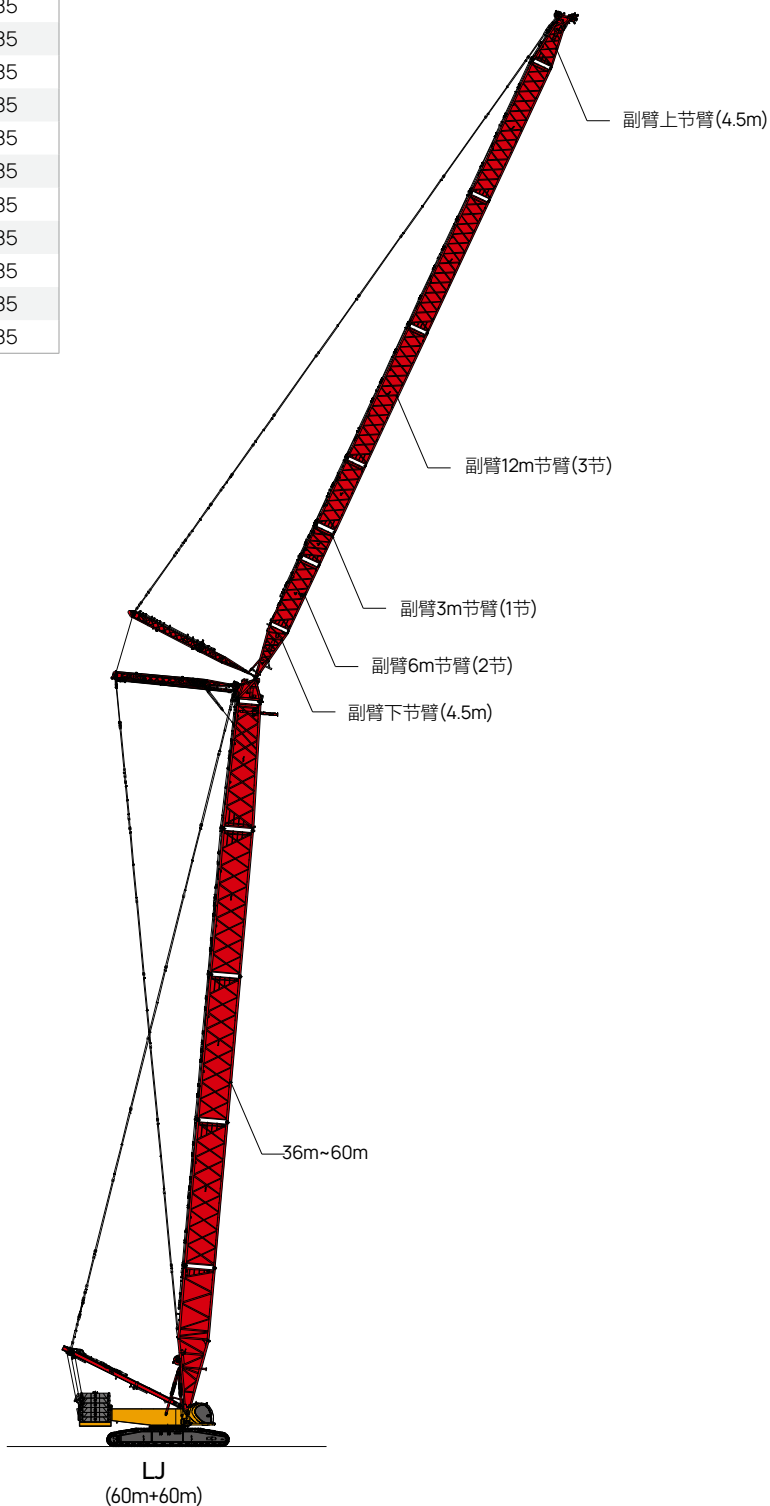

07 | 工况作业范围图

变幅副臂LJ工况

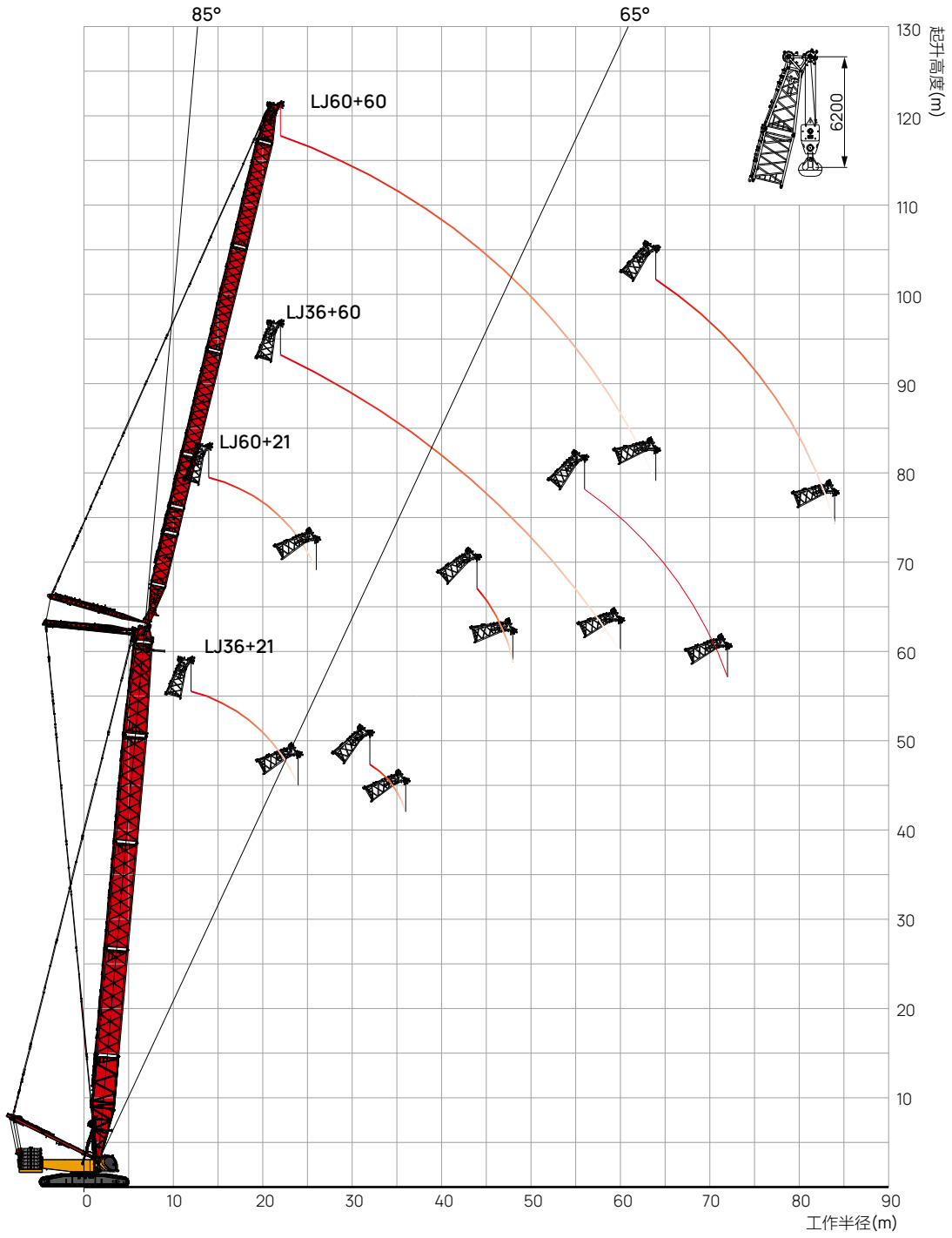

07 | 工况载荷表

变幅副臂LJ工况

单位:t



 m	主臂长度36m, 主臂角度85°, 副臂长21~60m, 后配重140t, 中央配重40t														 m
	21	24	27	30	33	36	39	42	45	48	51	54	57	60	
14	135	135	125	119											14
16	122	122	118	115	100	99.0	91.6								16
18	105	107	107	105	95.0	95.0	88.0	81.9	76.7						18
20	92.7	94.4	95.0	95.2	90.2	91.4	84.8	79.1	74.1	69.1	64.3	58.0			20
22	82.8	83.9	84.3	85.2	85.3	84.3	81.7	75.7	71.0	66.7	62.1	57.2	51.4	46.2	22
24	71.0	75.3	76.0	76.9	77.5	77.4	76.5	72.9	68.5	64.3	59.9	56.4	50.6	45.5	24
26		65.6	69.1	69.5	69.8	70.5	70.7	69.7	65.9	61.9	57.7	54.4	49.9	44.7	26
28		54.7	60.7	63.4	63.7	64.4	65.0	64.7	63.3	59.6	55.6	52.5	49.1	44.0	28
30			52.3	55.9	56.7	58.1	59.2	59.6	59.7	57.3	53.8	50.5	47.6	43.3	30
32				49.2	50.5	52.2	53.4	54.1	54.7	55.0	51.7	48.6	45.8	42.5	32
34				42.1	44.8	46.9	48.3	49.2	49.8	50.2	49.7	46.8	44.0	40.7	34
36					39.1	42.0	43.8	44.7	45.5	45.9	46.4	44.9	41.8	38.2	36
38						37.2	39.5	40.7	41.6	42.1	42.7	42.9	39.7	36.2	38
40						32.1	35.5	37.0	38.1	38.7	39.3	39.5	37.4	34.0	40
44								30.0	31.8	32.7	33.5	33.8	33.4	30.5	44
48									25.6	27.3	28.4	29.0	28.9	27.3	48
52											23.6	24.6	25.2	24.3	52
56												20.3	21.5	21.7	56
60													17.5	18.6	60

注释:
 1. 实际起重量必须从本表的额定起重量中减去吊钩、吊具及缠绕在吊钩及臂头上的钢丝绳重量。
 2. 表中所示额定载荷是在水平坚硬土壤地面、重物被缓慢平稳吊起时的值。

07 | 工况载荷表

变幅副臂LJ工况

单位:t



 m	主臂长度 48m, 主臂角度 85°, 副臂长 21~60m, 后配重 140t, 中央配重 40t														 m
	21	24	27	30	33	36	39	42	45	48	51	54	57	60	
14	126	123	122												14
16	115	113	112	110	98.0										16
18	100	101	100	98.7	93.1	91.9	85.0	78.9							18
20	89.1	89.7	90.0	89.4	88.3	86.9	82.3	76.5	71.0	64.1					20
22	80.1	80.3	80.8	80.6	80.7	79.4	78.5	74.0	68.7	63.5	57.1	51.6	46.5		22
24	72.3	72.7	73.1	73.4	73.2	73.1	72.3	71.2	66.5	62.5	56.5	51.0	46.0	41.5	24
26	65.2	66.0	66.3	66.3	66.5	66.9	67.0	66.0	64.2	60.5	55.9	50.4	45.4	41.0	26
28		60.5	60.7	60.8	61.0	61.1	61.4	61.3	60.6	58.4	54.6	49.8	44.8	40.4	28
30			56.2	56.3	56.1	56.3	56.3	56.3	56.7	55.8	52.8	49.2	44.3	39.9	30
32			48.8	52.2	52.1	52.1	52.1	52.2	52.3	52.4	50.9	47.8	43.7	39.3	32
34				46.6	48.4	48.7	48.5	48.6	48.7	48.6	48.5	46.1	43.1	38.8	34
36					42.7	45.0	45.4	45.1	45.2	45.4	45.3	44.5	41.8	38.2	36
38					36.8	40.3	42.2	42.4	42.4	42.2	42.2	42.1	39.9	36.6	38
40						35.5	38.1	39.4	39.7	39.8	39.7	39.3	38.0	34.5	40
44							29.7	32.4	33.8	34.6	35.1	34.8	33.9	31.0	44
48									27.7	29.1	30.0	30.3	30.1	27.7	48
52										23.6	25.3	26.1	26.0	24.9	52
56												21.8	22.8	22.2	56
60													19.0	19.6	60
64														16.2	64

注释:
 1. 实际起重量必须从本表的额定起重量中减去吊钩、吊具及缠绕在吊钩及臂头上的钢丝绳重量。
 2. 表中所示额定载荷是在水平坚硬土壤地面、重物被缓慢平稳吊起时的值。

07 | 工况载荷表

变幅副臂LJ工况

单位:t

 m	主臂长度 60m, 主臂角度 85°, 副臂长 21~60m, 后配重 140t, 中央配重 40t														 m	
	21	24	27	30	33	36	39	42	45	48	51	54	57	60		
14	109														14	
16	107	105	103	96.2											16	
18	95.6	94.9	93.7	92.1	87.7	80.3									18	
20	84.8	84.9	84.7	83.7	82.7	78.8	72.2	66.0	60.2						20	
22	76.6	76.2	76.3	76.3	75.8	74.6	71.0	65.1	59.5	54.2	49.3	44.9			22	
24	69.7	69.7	69.3	69.0	68.8	68.6	68.1	64.0	58.7	53.6	48.7	44.4	40.4	36.7	24	
26	63.9	63.7	63.2	63.4	62.9	62.9	62.6	62.2	57.8	52.8	48.1	43.9	40.0	36.4	26	
28		58.6	58.5	58.5	58.1	57.6	57.6	57.4	56.8	52.1	47.5	43.4	39.5	36.0	28	
30		54.8	54.0	53.8	53.9	53.4	53.4	52.9	52.8	51.3	46.8	42.8	39.0	35.5	30	
32			50.4	50.3	50.2	49.6	49.3	49.2	49.2	48.8	46.1	42.2	38.5	35.0	32	
34				47.2	46.8	46.4	46.3	45.9	45.9	45.6	45.2	41.6	37.9	34.6	34	
36				43.5	43.9	43.7	43.5	43.0	42.6	42.6	42.3	41.0	37.4	34.1	36	
38					40.4	41.1	40.8	40.5	40.1	39.8	39.5	39.3	36.9	33.6	38	
40						38.3	38.5	38.1	37.9	37.5	37.4	37.0	36.4	33.1	40	
44								32.4	34.1	34.0	33.7	33.4	32.9	32.2	44	
48									27.2	29.5	30.3	30.1	29.7	29.3	48	
52											25.3	26.7	26.9	26.3	52	
56												21.9	23.1	23.3	56	
60														20.2	60	
64															17.5	64

注释:
 1. 实际起重量必须从本表的额定起重量中减去吊钩、吊具及缠绕在吊钩及臂头上的钢丝绳重量。
 2. 表中所示额定载荷是在水平坚硬土壤地面、重物被缓慢平稳吊起时的值。

07 | 工况作业范围图

标准盾构FJh工况

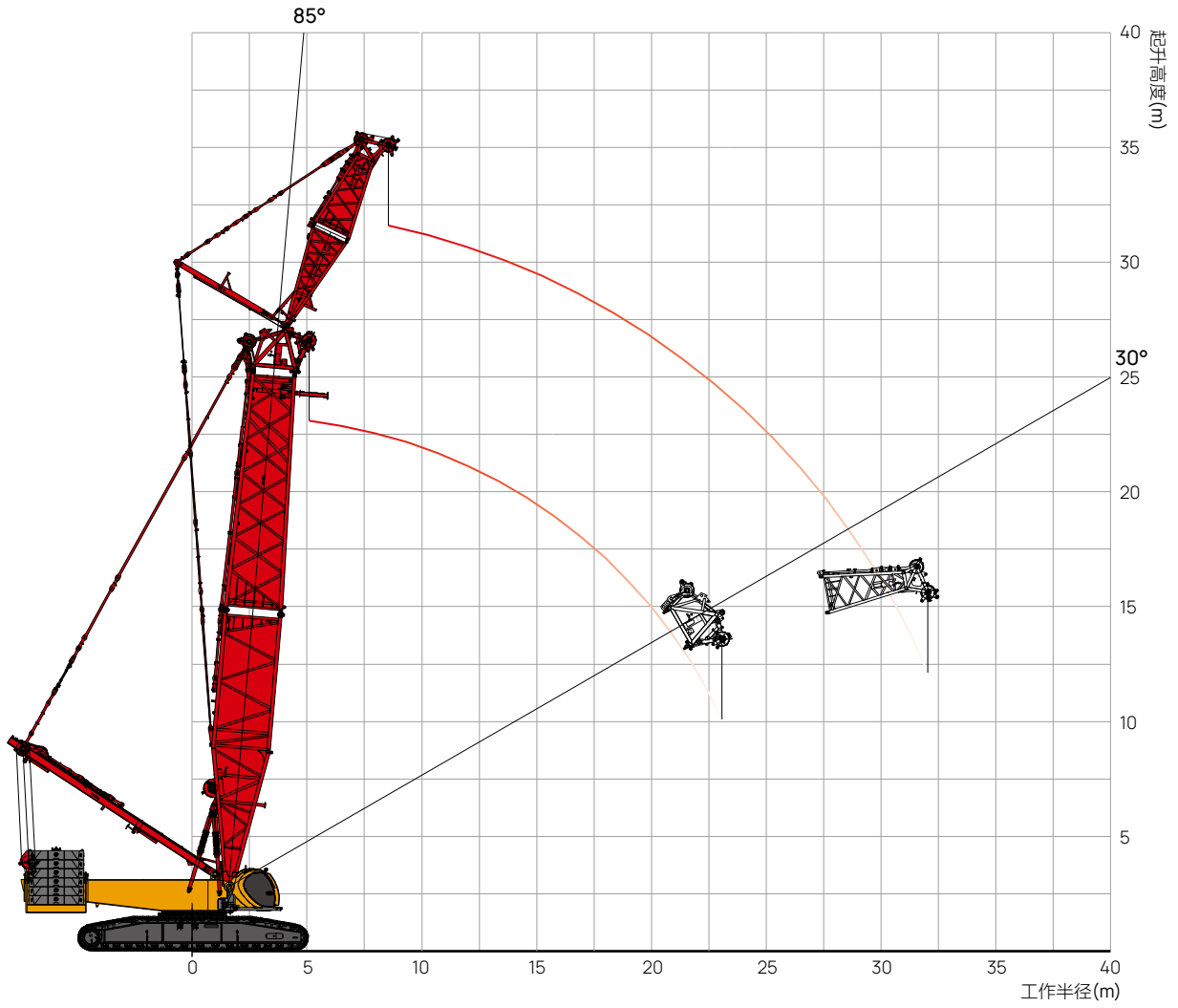

07 | 工况载荷表

标准盾构FJh工况

单位:t

主臂24m，副臂9m，主副臂夹角20°，后配重140t，中央配重40t			
半径 (m)	主钩载荷值 (副钩空载)	副钩载荷值 (主钩空载)	半径 (m)
6	350		6
7	325		7
8	285		8
9	253	125	9
10	228	125	10
11	205	125	11
12	185	123	12
14	139	121	14
16	113	119	16
18	94.5	105	18
20	80.3	90.6	20
22	69.1	79.2	22
24		70.1	24
26		62.5	26
28		56.2	28
30		50.8	30
32		46	32
34		41.7	34

注释:

- 1.实际起重量必须从本表的额定起重量中减去吊钩、吊具及缠绕在吊钩及臂头上的钢丝绳重量。
- 2.表中所示额定载荷是在水平坚硬土壤地面、重物被缓慢平稳吊起时的值。

07 | 工况作业范围图

增强盾构SFJh工况

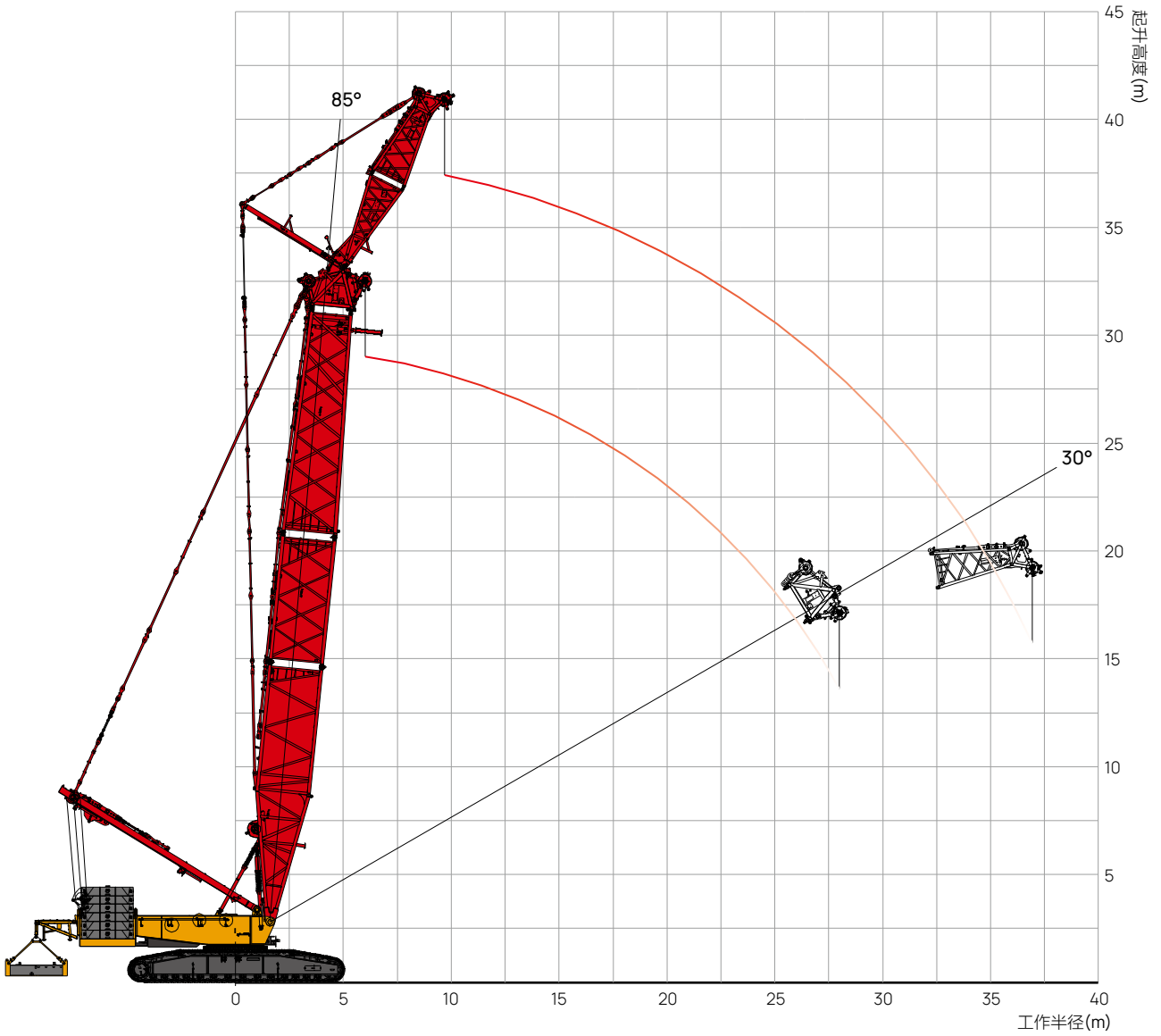

07 | 工况载荷表

增强盾构SFJh工况

主臂24m, 副臂9m, 主副臂夹角20°, 后配重140t, 中央配重40t, 附加配重35t			
半径 (m)	主钩载荷值 (副钩空载)	副钩载荷值 (主钩空载)	半径 (m)
6	350		6
7	350		7
8	313		8
9	278	124	9
10	250	131	10
11	226	142	11
12	202	138	12
14	166	127	14
16	139	117	16
18	119	109	18
20	102	103	20
22	89.1	97.2	22
24		88	24
26		78.9	26
28		71.2	28
30		64.6	30
32		58.9	32
34		46.9	34

主臂30m, 副臂9m, 主副臂夹角21°, 后配重140t, 中央配重40t, 附加配重35t			
半径 (m)	主钩载荷值 (副钩空载)	副钩载荷值 (主钩空载)	半径 (m)
6	332		6
7	332		7
8	312		8
9	278		9
10	250	117	10
11	225	117	11
12	201	117	12
14	165	117	14
16	139	125	16
18	119	118	18
20	103	111	20
22	89.4	98.7	22
24	78.5	87.6	24
26	69.5	78.4	26
28	61.9	70.8	28
30		64.2	30
32		58.6	32
34		53.7	34
36		49.4	36
38		45.5	38
40		37.9	40

注释:
 1. 实际起重量必须从本表的额定起重量中减去吊钩、吊具及缠绕在吊钩及臂头上的钢丝绳重量。
 2. 表中所示额定载荷是在水平坚硬土壤地面、重物被缓慢平稳吊起时的值。
 3. SFJh工况, 附加后配重不允许进行空载悬停。

浙江三一装备有限公司

中国浙江省湖州市吴兴区戴山路2087号三一产业园 邮编：313028

售后服务热线：400 887 8318 咨询投诉电话：400 887 9318

温馨提示：

为了使您的柴油机安全可靠的运行，国VI机型请添加符合国家标准国VI柴油及尿素溶液，具体参见使用说明书及相关标准。由于技术不断更新，技术参数及配置如有更改，恕不另行通知。图片上的机器可能包括附加设备，本画册仅供参考，以实物为准。版权为三一重工所有，未经三一重工书面许可，本目录任何部分的内容不得被复制或抄袭用于任何目的。

© 中国印刷 2024 年 3 月版



扫描二维码，
关注三一履带起重机视频号

www.sanygroup.com