

SANY®

SPECIFICATION



摊铺机 SAP30C-10

QUALITY CHANGES THE WORLD
www.sanyglobal.com

产品亮点

适合城镇巷道、小区道路及地下停车场等场所施工
极具投资价值的迷你型沥青摊铺机

摊铺效果好

- ◆ 1.2m-3.2m全幅液压伸缩熨平板，完美集成振动和振捣功能，摊铺效果好；
- ◆ 大排量柱塞泵及大速比行走减速机，作业行驶速度稳定。

使用便捷

- ◆ 快速出发，快速就位，施工前快速准备；
- ◆ 一键电液调高差功能，快捷调节，操作便捷；
- ◆ 极低的料斗受料高度，方便卸料。



可靠性高

- ◆ 可靠的元件选型：采用道依茨四发动机及丹佛斯行驶柱塞泵，确保整机核心部件质量可靠；
- ◆ 领先的数字化设计：对熨平板结构、关键部件强度仿真及机舱热仿真设计等；
- ◆ 先进的生产调试：灯塔工厂自动化焊接，严格的出厂调试检测，确保每一台设备的完美交付。



三一重工股份有限公司

中国湖南长沙经济技术开发区三一工业城
邮编：410100 电话：0731-84031888
传真：0731-84031999 咨询投诉电话：400 887 9318

温馨提示：
为确保您的柴油机安全可靠的运行，请添加符合国家标准国VI柴油及尿素溶液，具体参见使用说明书及相关标准。
由于技术不断更新，技术参数及配置如有更改，恕不另行通知。图片上的机器可能包括附加设备，本画册仅供参考，以实物为准。
版权为三一重工所有，未经三一重工书面许可，本项目任何部分的内容不得被复制或抄袭用于任何目的。

中国印刷2025年2月版

www.sanygroup.com

SANY HEAVY INDUSTRY CO., LTD.

Sany Industrial City, Changsha Economic and Technological Development Zone, Hunan Province, China
Zip : 410100 Tel: +86-0731-84031888
Fax: +86-0731-84031999 Enquiry and Complaint Telephone: 400 887 9318

Warm reminder:
In order to ensure the safe and reliable operation of your diesel engine, please add VI diesel and urea solution in line with national standards, refer to the instruction manual and relevant standards for details.
As the technology is constantly updated, technical parameters and configurations are subject to change without prior notice.
The machine on the picture may include additional equipment, this album is for reference only, subject to the actual.
The copyright belongs to SANY Heavy Industry, and no part of this catalog may be reproduced or copied for any purpose without SANY Heavy Industry's written permission.

© China print February 2025 edition



扫描二维码
关注三一重工公众号
Scan the QR code to follow
the WeChat Official Account of
SANY Road Machinery

C10系列

V 20250409

SAP30C-10

摊铺机
C10系列

快捷施工，高效作业

- ◆ 1.2~3.2m全幅液压伸缩熨平板，免拼装，快速施工；
- ◆ 边走边加热功能，加热速度快，有效缩短施工待料准备时间；
- ◆ 电液高差调节技术，实现一键高差调节，操作简单、快速响应；
- ◆ 大宽度输料通道，无吊座螺旋系统设计，输分料效率高。

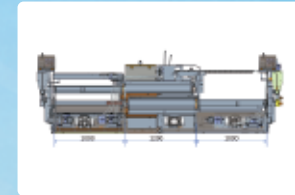

可靠动力，环保节能

- ◆ 道依茨TD2.9发动机，额定功率55.4kW/2600rpm，动力强劲；
- ◆ EGR+DOC+DPF尾气处理，无需加尿素，满足非道路国四排放；
- ◆ 8kW永磁发电机，发电效率高，可靠性好。

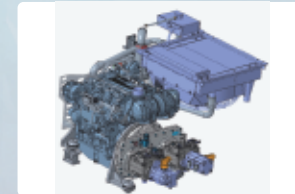

功能全面，作业效果好

- ◆ 集成振捣、振动和一键调高差功能，满足多种作业工况需求；
- ◆ 全幅液压伸缩熨平板，避免拼板处接缝；
- ◆ 每段伸缩板高差左右独立调节，确保伸缩板与路基良好匹配，实现完美摊铺效果；
- ◆ 第三代智能控制器及7寸触摸显示屏，运算速度提高30%，人机界面更友好。



驱动力高，通过性好

- ◆ 大速比、大排量行驶液压驱动系统，确保强大的行驶驱动性能；
- ◆ 选用大排量输料马达，输料系统输出扭矩高；
- ◆ 料斗独立开合，轻松应对复杂工况；
- ◆ 小于1.2m履带通过宽度，小于2m机身通过高度，通过性好。



操控安全，维护简便

- ◆ 配置独有影像系统，有效拓展操作视野，提高施工安全；
- ◆ 选配新型便携遥控器，多方位护航施工安全；
- ◆ 免维护设计电驱驱动器、螺旋和刮板驱动系统，整机保养简单；
- ◆ 一体式螺旋轴+叶片，安装简单、快速。

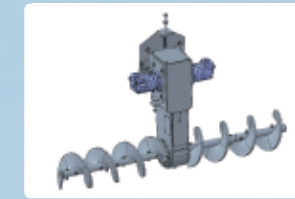

产品选配及智能套件

项目	SAP30C-10
遥控器	选配
振动+振捣熨平板	选配
减宽靴	选配

*: 以上配置需另行计价。

产品使用环境

- ◆ 作业环境温度:+5°C~+40°C；
- ◆ 海拔高度:≤1700米；
- ◆ 超出上述使用范围请联系三一路机咨询。

产品参数

外形尺寸

以下为标准参数，实物根据配置不同会有差异。

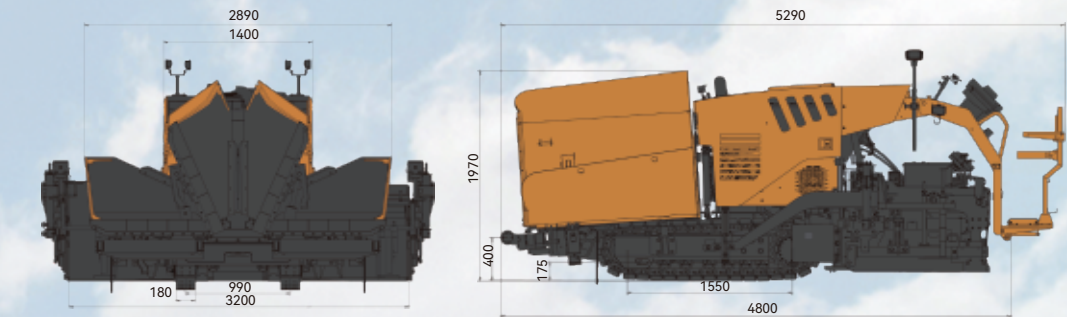

尺寸单位: mm

项目	SAP30C-10
最大理论生产能力(t/h)	250
最大摊铺宽度(m)	3.2
基本宽度(m)	1.2~3.2
最大摊铺厚度(cm)	18
最大工作速度(m/min)	29.5
最大行驶速度(km/h)	3.6
运输尺寸(mm)	5350×1860×2050
发动机品牌	道依茨
发动机型号	TD2.9L4
额定功率(kW)	55.4
排放标准	国四
电控系统电压(V)	12-24
最大爬坡能力	≥20%
料斗容量(m³)	2.8
加热方式	电加热
拱度调节范围(%)	-0.5~3
振捣器数量	3
振动转速(最大) (Hz)	25

