

SANY[®]



SCP160E

平衡重式叉车



相比燃油车，每年节省能耗成本

12 万元(2000h)

因工况存在差异，电价及油价等浮动原因，
数据会有波动，以上仅供参考



长续航

配置 141/210 度电，2.2 度电换 1L 油。

高效率

满载起升速度 400mm/s。

快充电

1 小时充满，0.5 小时冲到 80%。

产品参数

技术参数		
技术指标	单位	SCP160E
整车质量	t	22.6
额定载荷	t	16
最大起升速度 (空载 / 满载)	mm/s	450/400
最大下降速度 (空载 / 满载)	mm/s	430/450
最大行驶速度 (空载 / 满载)	km/h	24/22
爬坡能力 (满载)	%	15
总长 L	mm	8095
总宽 W	mm	2834
总高 H	mm	3440
载荷中心距 L1	mm	1200
轴距 L2	mm	3750
前悬距 L3	mm	943
后悬距 L4	mm	962
最小离地间隙 H2	mm	305
座椅高度 H4	mm	1997
内转弯半径 R1	mm	685
外转弯半径 R2	mm	5200
前轮距 W1	mm	1898
后轮距 W2	mm	2090
门架高度 (收缩 H5/ 伸出 H1)	mm	3754/5704
门架起升高度 H3	mm	4000
门架倾角 (前倾 α / 后倾 β)	deg	6/12

核心配置参数			
配置	单位	SCP160E	
驱动电机	型号	-	绿控
	功率 / 转速	kW/rpm	100
工作电机	型号	-	绿控
	功率 / 转速	kW/rpm	75
电池	型号	-	宁德时代
	额定电压	V	618
	额定电量	kWh	141(选配 210)
驱动桥型号	-	SANY WF	
叉具	尺寸 (长 × 宽 × 厚)	mm	2440 × 200 × 100
	调节范围 W3	mm	674~2274
	适用对象	-	20' 国际标准集装箱、大吨位货物或散货
轮胎	-	12.00-20	

基本尺寸

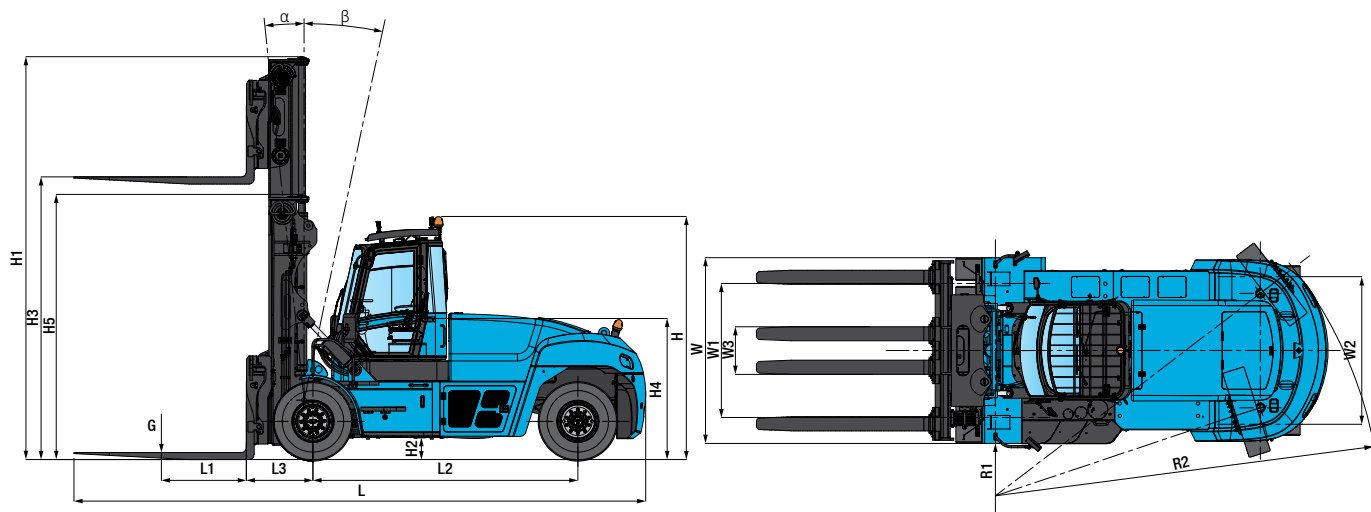

温馨提示:

本手册尽可能在现有资料上做到全面详实, 考虑到三一海工技术不断进步更新, 随时对产品技术参数、配置等信息进行修改和调整, 因此本产品手册仅供参考使用, 具体机型的外观、配置、技术参数等以销售实际机型为准。

© 2026年3月版

