

SY35E



SANY®



电动精灵 多面能手

SY35E

🏋️ 整机重量: 4300kg

⚡ 额定功率: 18kW/2200rpm

🪣 标准斗容: 0.12m³

🔋 电池能量: 70kWh

尺寸 (mm)

A.总长(运输)	4920
B.总宽	1720
C.总高(运输)	2615
D.驾驶室宽度	1000
E.平台离地间隙	575
F.机罩高度	1610
G.最小离地间隙	295
H.尾部回转半径	1100
I.履带接地长度	1670
J.履带长度	2155
K.底盘宽度	1720
L.轨距	1420
M.履带宽度	300
N.推土板高度	350
O.推土板抬起最大离地间隙	375
P.推土板沉下最大深度	370
Q.上车宽度	1565

规格(不含卷筒)

工作重量	4300kg
斗容	0.12m³
电动机	永磁电机
电动机重量	50kg
额定功率	18kW/2200rpm
峰值功率	27kW
额定转矩	80N.m
动力电池	磷酸铁锂
标称电压	405.72V
标称容量	173A.h
电池能量	70kWh
行走速度(高/低)	4.2/2.4(km/h)
回转速度	10r/min
爬坡能力	58%/30°
接地比压	38kPa
铲斗挖掘力	26.5kN
斗杆挖掘力	19.9kN

规格(不含卷筒)

主泵排量	40cc/r
系统最大流量	88L/min
主安全阀压力	24MPa
过载工作压力	28MPa

作业范围 (mm)

A.最大挖掘半径	5480
A'.最大地面挖掘距离	5400
B.最大挖掘深度	3115
C.最大垂直挖掘深度	2640
D.最大挖掘高度	4865
E.最大卸载高度	3445
F.最小回转半径	2475

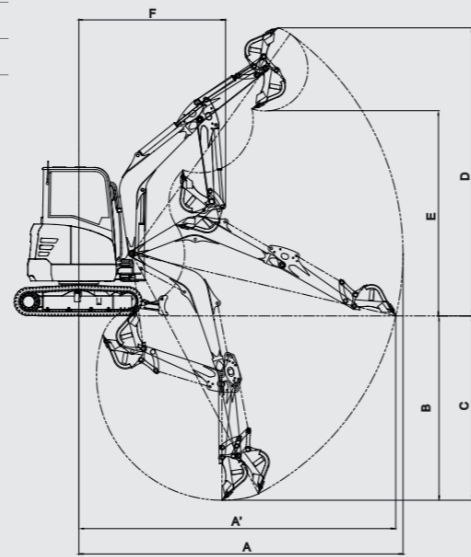
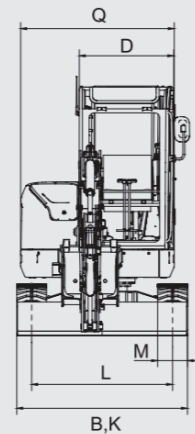
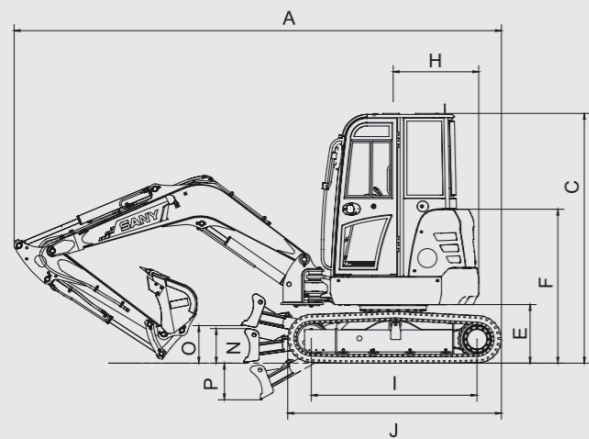

三一重机微信公众号



三一重机抖音号

三一重机有限公司 地址: 江苏省昆山市经济技术开发区东城大道三一产业园 邮编: 215300  
 售后服务热线: 400-8282-318 咨询投诉电话: 400-8879-318 网址: <http://www.sanygroup.com>

本手册尽可能在现有资料上做到全面详实, 考虑到三一重机有限公司技术不断进步更新, 随时对产品技术参数、配置等信息进行修改和调整, 因此本产品手册仅做参考使用, 具体机型的外观、配置、技术参数等以代理商销售实际机型为准。

2026\_A

## 超长续航

配置 70kWh 大容量锂离子电池，充电 1 小时，续航 5-7 小时，满足一整天作业需求。

## 安全可靠

短尾设计，配置铸件配重，尾部防撞更安全，开发专用安全防护系统与故障诊断系统，实现全方位高压监测与安全防护，确保高压作业安全。

## 静音舒适

作业噪音低至 68 分贝，夜间施工、室内作业不扰民。

## 补能便捷

有电即可充：支持 380V 直流充电及 220V 家用交流充电，与汽车充电桩通用。  
无电也可充：通过移动补电车实时送电。

